

NÁVOD NA OBSLUHU

FOCUS PLUS SERIES VNÚTORNÉ JEDNOTKY

ASH-09BIF2, ASH-13BIF2
ASH-18BIF2, ASH-24BIF2



Preklad pôvodného manuálu k obsluhu

DÔLEŽITÁ POZNÁMKA:

Prečítajte si pozorne tento návod pred inštaláciou alebo ovládaním novej klimatizácie. Odložte si tento návod prepoužitie v budúcnosti.

OBSAH

1	VŠEOBECNÉ INFORMÁCIE	2
1.1	Vysvetlenie symbolov	2
1.2	Chladivo	3
1.3	Bezpečnostné pokyny	4
2	NÁZVY ČASTÍ	7
3	DIAĽKOVÝ OVLÁDAČ	9
3.1	Tlačidlá diaľkového ovládača	9
3.2	Indikátory na displeji diaľkového ovládača	9
3.3	Funkcie tlačidiel diaľkového ovládača	10
3.4	Funkcia kombinácií tlačidiel	17
3.5	Postup ovládania	18
3.6	Výmena batérií v diaľkovom ovládači	18
3.7	Núdzové ovládanie	18
4	ČISTENIE A ÚDRŽBA	20
4.1	Čistenie povrchu vnútornej jednotky	20
4.2	Čistenie filtra	20
4.3	Kontrola pred sezónnym použitím	21
4.4	Kontrola po sezónnom použití	21
4.5	Informácie o recyklácii	21
5	RIEŠENIE PROBLÉMOV	22
5.1	Analýza porúch	22
5.2	Kódy porúch	24
6	POKYNY NA INŠTALÁCIU	25
6.1	Bezpečná manipulácia s horľavým chladivom	25
6.2	Rozmerová schéma inštalácie	27
6.3	Pokyny k inštalácii a premiestneniu jednotky	28
6.4	Nástroje na inštaláciu	29
6.5	Výber miesta na inštaláciu	29
6.6	Požiadavky na elektrickú inštaláciu	30
7	INŠTALÁCIA	31
7.1	Inštalácia vnútornej jednotky	31
7.2	Kontrola po inštalácii	35
8	SKÚŠOBNÁ PREVÁDZKA	35
9	DODATOK	36
9.1	Konfigurácia prepájacích rúrok	36
9.2	Rozšírenie hrdla rúrok	37

1 VŠEOBECNÉ INFORMÁCIE

- Pred inštaláciou a použitím vášho nového klimatizačného zariadenia si pozorne prečítajte tento návod. Návod si dobre odložte pre ďalšie použitie.
- Toto zariadenie by nemali obsluhovať osoby (vrátane detí), ktoré majú znížené fyzické, zmyslové alebo mentálne schopnosti alebo nemajú dostatok potrebných znalostí a skúseností, ak nie sú pod dozorom alebo nie sú poučené o obsluhu zariadenia osobou, ktorá zodpovedá za ich bezpečnosť.
- Na deti je potrebné dohliadať, aby sa so zariadením nehrali.
- Ak je potrebné vykonať inštaláciu, presun alebo opravu klimatizačného zariadenia, kontaktujte najskôr predajcu alebo miestne servisné stredisko. Klimatizačné zariadenie musí byť nainštalované, premiestnené alebo opravené len autorizovanou firmou. Inak môže dôjsť k vážnym škodám, zraneniu alebo usmrteniu osôb.
- Wi-Fi modul pracuje vo frekvenčnom pásme 2400 až 2483,5 MHz s vysielačím výkonom 20 dBm.



Tento symbol označuje, že tento produkt nesmie byť v krajinách EÚ vyhodnený do bežného komunálneho odpadu. Aby sa zabránilo možnému poškodeniu životného prostredia alebo zdravia ľudí pre nekontrolované ukladanie odpadu, odovzdajte ho zodpovedne na recykláciu, aby ste podporili trvale udržateľné opätovné využitie materiálnych zdrojov. Na odloženie použitého zariadenia využite príslušnú zberňu odpadu alebo kontaktujte predajcu, u ktorého bol produkt zakúpený. Predajca môže prevziať tento produkt na ekologicky šetrnú recykláciu.

R32: 675

1.1 Vysvetlenie symbolov



NEBEZPEČENSTVO

Označuje nebezpečné situácie. Ak im nezabránite, spôsobia smrť alebo vážne zranenie.



VAROVANIE

Označuje nebezpečné situácie. Ak im nezabránite, môžu spôsobiť smrť alebo vážne zranenie.



UPOZORNENIE

Označuje nebezpečné situácie. Ak im nezabránite, môžu spôsobiť ľahké alebo stredné zranenie.

POZNÁMKA

Označuje dôležité informácie. Ak ich nebudete rešpektovať, môže dôjsť k škodám na majetku.



Označuje nebezpečenstvo, ktoré patrí do kategórie VAROVANIE alebo UPOZORNENIE.

1.2 Chladivo



Zariadenie je naplnené horľavým chladivom R32.



Pred použitím zariadenia si najskôr prečítajte návod na obsluhu.



Pred inštaláciou zariadenia si najskôr prečítajte návod na inštaláciu.



Pred opravou zariadenia si najskôr prečítajte servisný návod.

- Na zaistenie funkčnosti klimatizačného zariadenia cirkuluje v systéme špeciálne chladivo. Použitie chladivo je fluorid R32, ktorý je špeciálne vyčistený. Chladivo je horľavé a bez zápachu. Ak náhodou unikne, môže za určitých podmienok explodovať. Horľavosť chladiva je však veľmi nízka. Môže byť zapálené len ohňom.
- V porovnaní s bežnými chladivami je R32 chladivo, ktoré neznečisťuje prostredie a nepoškodzuje ozónovú vrstvu. Má tiež nízky skleníkový efekt. R32 má veľmi dobré termodynamické vlastnosti. Vďaka tomu je možné dosiahnuť naozaj vysokú energetickú účinnosť. Zariadenie preto potrebuje menšiu náplň chladiva.

VAROVANIA:

- Na urýchlenie procesu odmrázovania alebo na čistenie zariadenia nepoužívajte žiadne iné prostriedky, než odporúčané výrobcom. Ak je potrebné vykonať opravu, kontaktujte najbližšie autorizované servisné stredisko.
- Akékoľvek opravy vykonávané osobami bez príslušnej kvalifikácie môžu byť nebezpečné.
- Zariadenie musí byť umiestnené v miestnosti, kde nehrozí trvalé nebezpečenstvo vznietenia horľavých látok (napríklad otvorený oheň, spustený plynový horák alebo elektrické kúrenie s horúcimi špirálami)
- Zariadenie nedemontujte a neodhadzujte do ohňa.
- Zariadenie má byť nainštalované, prevádzkované alebo uložené v miestnosti s podlahovou plochou väčšou ako $X \text{ m}^2$. (Veľkosť plochy X vid' tabuľku „a“ v časti „Bezpečná manipulácia s horľavým chladivom“.)
- Zariadenie je naplnené horľavým chladivom R32. Pri opravách presne dodržiavajte pokyny výrobcu.
- Majte na pamäti, že chladivo je bez zápachu.
- Prečítajte si odborný návod.



1.3 Bezpečnostné pokyny

VAROVANIA:

Prevádzka a údržba

- Toto zariadenie môžu používať deti staršie ako 8 rokov a osoby so zníženými fyzickými, zmyslovými alebo mentálnymi schopnosťami, alebo osoby s nedostatočnými skúsenosťami a znalosťami, ak sú pod dozorom alebo ak boli poučené o tom, ako zariadenie bezpečne používať a sú si vedomé možných rizík.
- Deti sa nesmú so zariadením hrať.
- Čistenie a používateľskú údržbu zariadenia nesmú vykonávať deti bez dozoru.
- Na pripojenie klimatizačného zariadenia nepoužívajte predlžovací kábel s viacerými zásuvkami alebo rozdvojkou. Inak môže dôjsť k požiaru.
- Pred čistením odpojte klimatizačné zariadenie od napájania. Inak môže dôjsť k úrazu elektrickým prúdom.
- Ak je napájací kábel poškodený, musí byť vymenený výrobcom, autorizovaným servisom alebo osobou s príslušnou kvalifikáciou, aby sa obmedzilo možné riziko.
- Neumývajte klimatizačné zariadenie vodou, inak hrozí úraz elektrickým prúdom.
- Nestriekajte na vnútornú jednotku vodu. Inak môže dôjsť k úrazu elektrickým prúdom alebo poškodeniu zariadenia.
- Po vybratí filtra sa nedotýkajte rebier výmenníka, aby ste sa neporanili o ostré hrany.
- Na sušenie filtra nepoužívajte oheň alebo sušič na vlasy, inak môže dôjsť k deformácii filtra alebo požiaru.
- Údržbu musia vykonávať pracovníci s príslušnou kvalifikáciou. Inak môže dôjsť k zraneniu osôb alebo poškodeniu majetku.
- Klimatizačné zariadenie sami neopravujte. Inak môže dôjsť k úrazu elektrickým prúdom alebo poškodeniu zariadenia. Ak potrebujete klimatizačné zariadenie opraviť, kontaktujte predajcu.
- Nestrkajte prsty ani žiadne predmety do otvorov na prívod alebo výfuk vzduchu. Inak môže dôjsť k zraneniu osôb alebo poškodeniu zariadenia.
- Neblokujte prívod alebo výfuk vzduchu. Mohlo by dôjsť k poruche.
- Nepolejte diaľkový ovládač vodou, inak sa môže ovládač poškodiť.
- Ak nastanú nižšie uvedené stavy, ihneď klimatizačné zariadenie vypnite a odpojte od napájania. Potom požiadajte predajcu alebo autorizované servisné stredisko o opravu.
 - Napájací kábel sa prehrieva alebo je poškodený.
 - Abnormálny hluk pri prevádzke.
 - Istič sa často vypína.
 - Z klimatizačného zariadenia je cítiť zápach, ako keď sa niečo páli.
 - Z vnútornej jednotky uniká chladivo.

- Ak klimatizačné zariadenie pracuje pri abnormálnych podmienkach, môže to spôsobiť poruchu, úraz elektrickým prúdom alebo požiar.
- Pri zapínaní alebo vypínaní jednotky pomocou tlačidla núdzového ovládania stlačte toto tlačidlo pomocou elektricky nevodivého predmetu. Nepoužívajte kovový predmet.
- Nestúpajte na horný panel vonkajšej jednotky ani naň nedávajte ťažké predmety. Mohlo by dôjsť k poškodeniu zariadenia alebo zraneniu osôb.

Inštalácia

- Inštaláciu musia vykonávať pracovníci s príslušnou kvalifikáciou. Inak môže dôjsť k zraneniu osôb alebo poškodeniu zariadenia.
- Pri inštalácii jednotky je nutné dodržiavať elektrotechnické bezpečnostné normy a predpisy.
- Použite samostatný napájací okruh a istič s požadovanými parametrami podľa príslušných bezpečnostných predpisov.
- Nainštalujte istič. Inak môže dôjsť k poškodeniu zariadenia.
- Pri pevnom pripojení k elektrickému rozvodu musí byť na vypínanie jednotky použitý vypínač, ktorý odpája všetky póly a ktorého kontakty sú od seba vo vypnutom stave vzdialené min. 3 mm.
- Pri výbere ističa sa riadte podľa príslušných parametrov klimatizačného zariadenia. Istič by mal chrániť pred nadmerným prúdom (skratom) a preťažením.
- Klimatizačné zariadenie musí byť správne uzemnené. Nesprávne uzemnenie môže spôsobiť úraz elektrickým prúdom.
- Nepoužívajte nevhodný napájací kábel.
- Skontrolujte, či napájanie zodpovedá požiadavkám klimatizačného zariadenia. Nestabilné napájanie alebo nesprávne zapojenie môže spôsobiť poruchu. Pred použitím klimatizačného zariadenia nainštalujte vhodné napájacie káble.
- Zapojte správne živý, nulový a zemniaci vodič elektrickej zásuvky.
- Pred začatím akejkoľvek práce na elektrickom zariadení odpojte napájanie.
- Nepripájajte napájanie pred dokončením inštalácie.
- Ak je napájací kábel poškodený, musí byť vymenený výrobcom, autorizovaným servisom alebo osobou s príslušnou kvalifikáciou, aby sa obmedzilo možné riziko.
- Teplota v chladiacom okruhu môže byť vysoká. Vedzte prepájací kábel v dostatočnej vzdialenosti od rúrok chladiva.
- Zariadenie musí byť nainštalované podľa štátnych noriem a predpisov.
- Inštaláciu môžu vykonávať len autorizovaní pracovníci v súlade s platnými normami a predpismi.
- Klimatizačné zariadenie je elektrické zariadenie triedy I. Musí byť správne uzemnené podľa platných noriem. Pripojenie uzemnenia musí vykonať kvalifikovaný odborník. Zaistite stálu kontrolu funkčnosti uzemnenia, inak môže dôjsť k úrazu elektrickým prúdom.
- Žltozelený vodič v klimatizačnom zariadení je zemniaci vodič, ktorý nesmie byť použitý na iné účely.
- Zemný odpor musí vyhovovať platným elektrotechnickým bezpečnostným normám.

- Zariadenie musí byť umiestnené tak, aby bola jeho elektrická zástrčka ľahko dostupná.
- Všetky vodiče na vnútornej aj vonkajšej jednotke musí zapájať odborník.
- Ak dĺžka napájacieho kábla nestačí, požiadajte dodávateľa o nový, dostatočne dlhý kábel. Spájanie káblov nie je dovolené.
- Ak je klimatizačné zariadenie pripojené cez zástrčku, mala by byť zástrčka po dokončení inštalácie ľahko prístupná.
- Pri klimatizačnom zariadení bez zástrčky musí byť v obvode zapojený vypínač (odpojovač) alebo istič.
- Ak potrebujete premiestniť klimatizačné zariadenie inam, môže túto prácu vykonávať len pracovník s príslušnou kvalifikáciou. Inak môže dôjsť k zraneniu osôb alebo poškodeniu zariadenia.
- Vyberte miesto, ktoré je mimo dosahu detí a je vzdialené od zvierat a rastlín. Ak je to z bezpečnostných dôvodov nutné, postavte okolo jednotky plot.
- Vnútorňá jednotka by mala byť nainštalovaná blízko steny.

Rozsah prevádzkových teplôt

	Vo vnútri DB/WB (°C)	Vonku DB/WB (°C)
Maximálne chladenie	32/23	43/26
Maximálne kúrenie	27/-	24/18

Poznámka:

- Rozsah prevádzkovej teploty (vonkajšej teploty) pre jednotku určenú len na chladenie je -15–43 °C, pre jednotku s funkciou tepelného čerpadla je -22 – 43 °C.

2 NÁZVY ČASTÍ

Vnútoraná jednotka

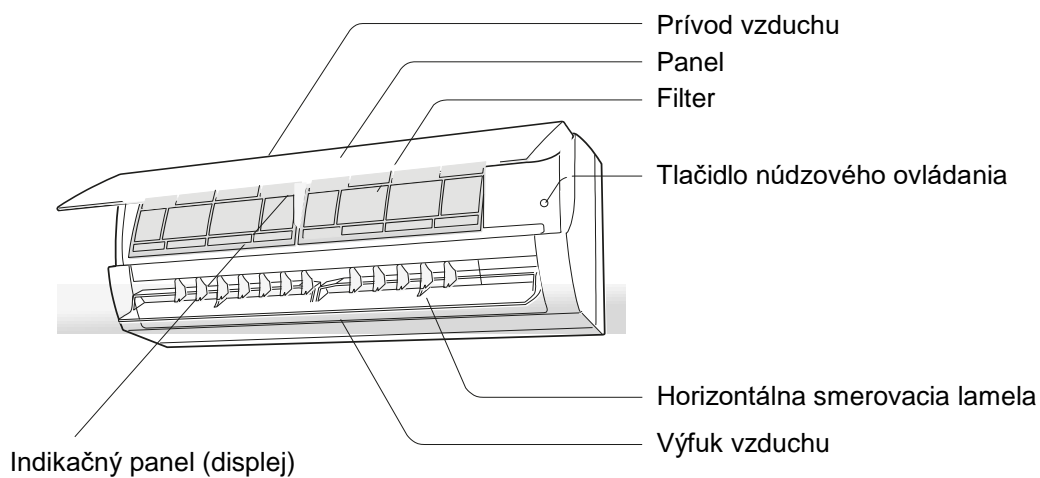

(Vzhľad alebo umiestnenie indikačného panela môžu byť iné ako na obrázku vyššie. Riadte sa podľa skutočného produktu.)



Diaľkový ovládač

Poznámka:

Skutočný produkt môže vypadať inak ako na obrázku vyššie. Riadte sa podľa skutočného produktu.)

Indikačný panel (displej)

Pre niektorý model:

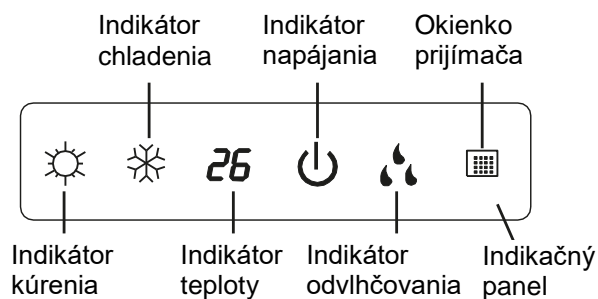

Pre niektorý model:

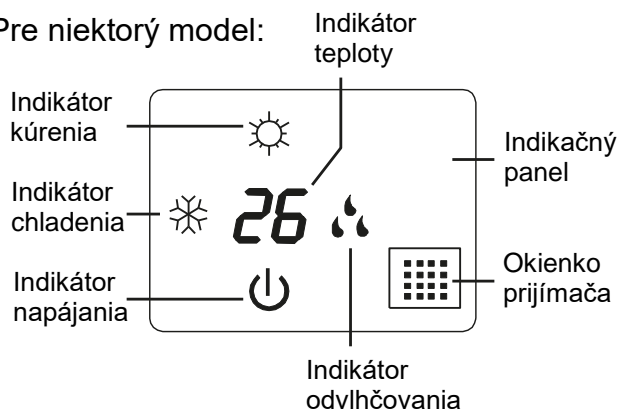

Pre niektorý model:

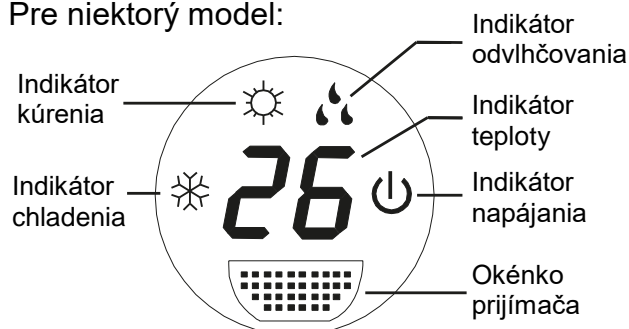

Pre niektorý model:

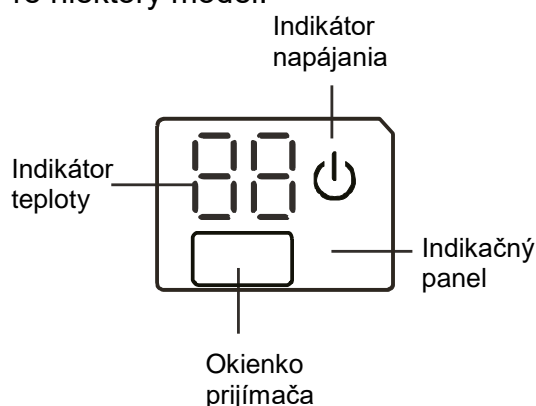

Pre niektorý model: Indikačný panel

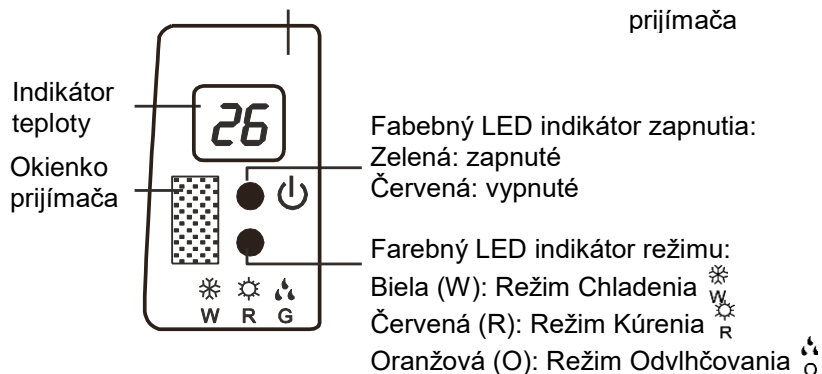

Pre niektorý model:

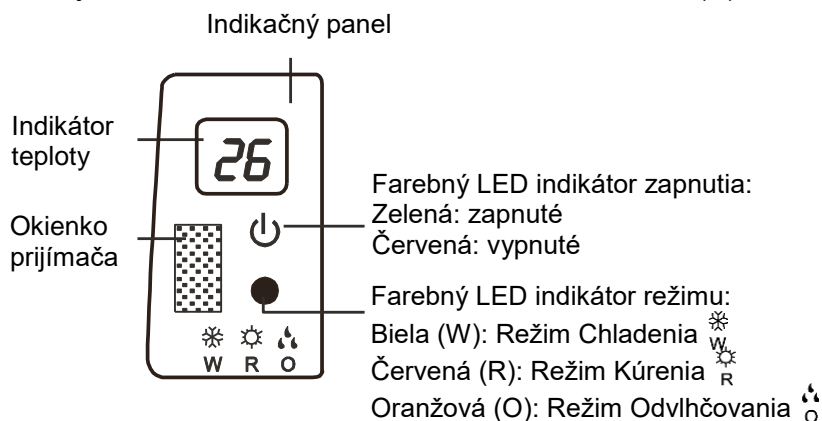

(Vzhľad alebo umiestnenie indikačného panela môžu byť iné ako na obrázku vyššie. Riadte sa podľa skutočného produktu.)

3 DIALKOVÝ OVLÁDAČ

3.1 Tlačidlá diaľkového ovládača



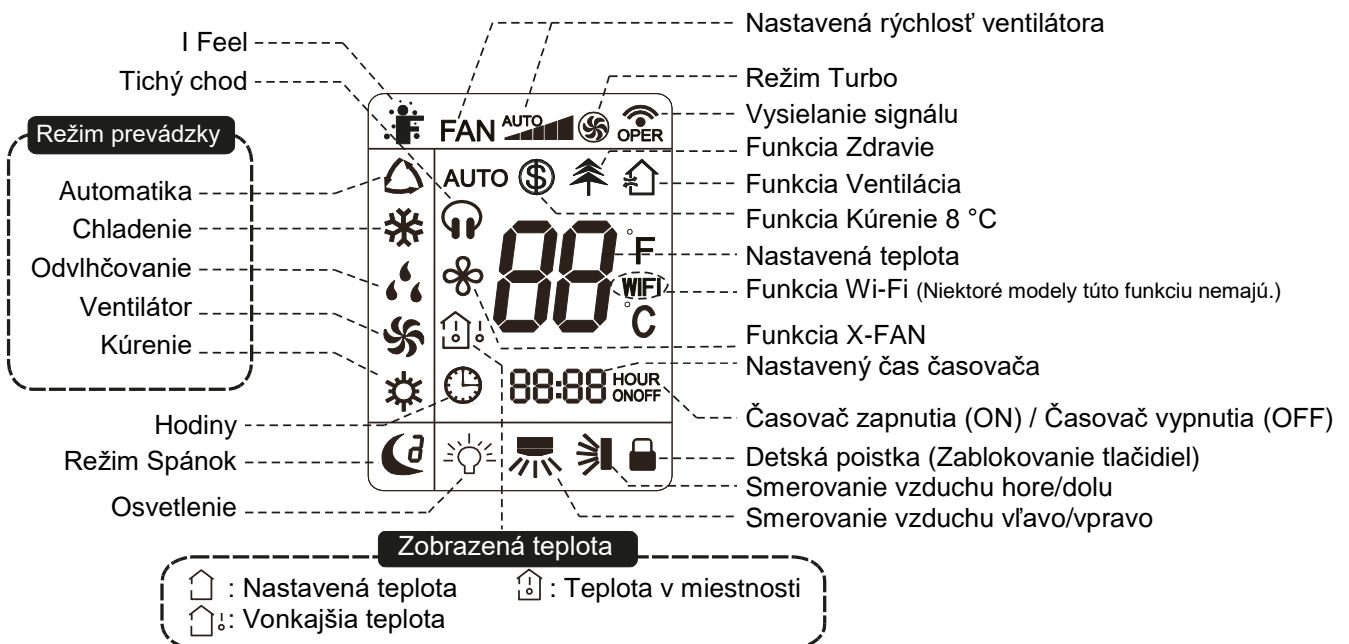

- 1 Tlačidlo ON/OFF (Zapnuté/Vypnuté)
- 2 Tlačidlo MODE (Režim prevádzky)
- 3 Tlačidlo FAN (Rýchlosť ventilátora)
- 4 Tlačidlo TURBO (Urýchlenie klimatizácie)
- 5 Tlačidlo ▲/▼ (Zvýšenie/Zníženie)
- 6 Tlačidlo ↵ (Smerovanie vzduchu vľavo/vpravo)
- 7 Tlačidlo ↕ (Smerovania vzduchu hore/dolu)
- 8 Tlačidlo SLEEP (Funkcia Spánok)
- 9 Tlačidlo I FEEL (Meranie teploty ovladáčom)
- 10 Tlačidlo TIMER ON / TIMER OFF (Časovač zapnutia/Časovač vypnutia)
- 11 Tlačidlo CLOCK (Hodiny)
- 12 Tlačidlo QUIET (Tichý chod)
- 13 Tlačidlo WiFi (Wi-Fi)
- 14 Tlačidlo LIGHT (Osvetlenie)
- 15 Tlačidlo 🌳/🏠 (Funkcia Zdravie/Ventilácia)
- 16 Tlačidlo TEMP (Zobrazenie teploty)

3.2 Indikátory na displeji diaľkového ovládača



3.3 Funkcie tlačidiel diaľkového ovládača

Poznámka:

- Tento diaľkový ovládač je univerzálny a môže byť použitý pre klimatizačné zariadenie s mnohými funkciami. Ak daný model zariadenia niektoré funkcie nemá, bude zariadenie po stlačení príslušného tlačidla na diaľkovom ovládači zachovávať predchádzajúci prevádzkový stav.
- Po pripojení klimatizačného zariadenia k napájaniu sa ozve zvukový signál. Indikátor prevádzky  svieti (červený indikátor, farba však môže byť pri rôznych modeloch iná). Potom môžete klimatizačné zariadenie ovládať pomocou diaľkového ovládača.
- Keď je zariadenie zapnuté, po stlačení tlačidla na diaľkovom ovládači blikne na displeji diaľkového ovládača raz indikátor vysielania signálu  a z klimatizačného zariadenia zaznie tón, ktorý potvrdzuje príjem signálu.
- Pri modeloch s možnosťou ovládania pomocou Wi-Fi alebo káblového ovládača musí byť vnútorná jednotka najskôr nastavená pomocou štandardného diaľkového ovládača v režime Automatika a potom je možné používať funkcie na nastavenie teploty v režime Automatika pomocou aplikácie alebo káblového ovládača.
- Tento diaľkový ovládač môže nastavovať teplotu v režime Automatika. Pri použití s jednotkou, ktorá nepodporuje funkciu nastavenia teploty v režime Automatika, môže byť teplota nastavená v režime Automatika ignorovaná a nastavená teplota zobrazovaná na displeji vnútornej jednotky môže byť iná ako nastavená teplota na diaľkovom ovládači.









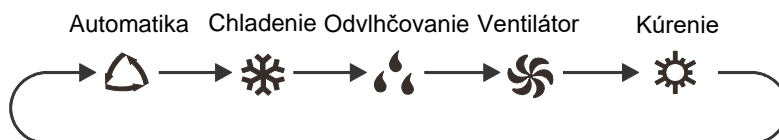

1 Tlačidlo ON/OFF (Zapnuté/Vypnuté)



Stlačte toto tlačidlo na zapnutie jednotky. Stlačte tlačidlo opäť na vypnutie jednotky.



2 Tlačidlo MODE (Režim prevádzky)

Stlačte toto tlačidlo na nastavenie požadovaného režimu prevádzky.



- Keď zvolíte režim Automatika, bude klimatizačné zariadenie pracovať automaticky podľa nameranej teploty. Stlačením tlačidla FAN môžete nastaviť rýchlosti ventilátora. Stlačením tlačidla  /  môžete nastaviť smer vyfukovania vzduchu.
- Keď zvolíte režim Chladenie, bude klimatizačné zariadenie pracovať v režime Chladenie. Indikátor Chladenie  na vnútornej jednotke svieti (tento indikátor na niektorých modeloch nie je). Stlačením tlačidla  alebo  môžete nastaviť požadovanú teplotu. Stlačením tlačidla FAN môžete nastaviť rýchlosť ventilátora. Stlačením tlačidla  /  môžete nastaviť smer vyfukovania vzduchu.
- Keď zvolíte režim Odvlhčovanie, bude klimatizačné zariadenie pracovať v režime Odvlhčovanie s nízkou rýchlosťou ventilátora. Indikátor Odvlhčovanie  na vnútornej jednotke svieti (tento indikátor na niektorých modeloch nie je). V režime Odvlhčovanie nie je možné nastaviť rýchlosť ventilátora. Stlačením tlačidla  /  môžete nastaviť smer vyfukovania vzduchu.
- Keď zvolíte režim Ventilátor, bude klimatizačné zariadenie len vyfukovať vzduch, nebude chladiť ani kúriť. Nesvieti žiadny indikátor okrem indikátora zapnutia. Stlačením tlačidla FAN





môžete nastaviť rýchlosti ventilátora. Stlačením tlačidla  /  môžete nastaviť smer vyfukovania vzduchu.

- Keď zvolíte režim Kúrenie, bude klimatizačné zariadenie pracovať v režime Kúrenie. Indikátor Kúrenie  na vnútornej jednotke svieti (tento indikátor na niektorých modeloch nie je). Stlačením tlačidla ▲ alebo ▼ môžete nastaviť požadovanú teplotu. Stlačením tlačidla FAN môžete nastaviť rýchlosť ventilátora. Stlačením tlačidla  /  môžete nastaviť smer vyfukovania vzduchu. (Klimatizačné zariadenie, ktoré má len funkciu Chladenie, nemôže pracovať v režime Kúrenie. Ak je diaľkovým ovládačom zvolený režim Kúrenie, klimatizačné zariadenie sa nedá zapnúť tlačidlom ON/OFF.)

Poznámka:

- Aby sa po spustení režimu Kúrenie zabránilo vyfukovaniu studeného vzduchu, vnútorná jednotka začne vyfukovať vzduch s oneskorením 1–5 minút (skutočná doba oneskorenia závisí od teploty v miestnosti).
- Rozsah nastavenia teploty pomocou diaľkového ovládača: 16–30 °C.
Rýchlosť ventilátora: Automatická, Nízka, Stredne nízka, Stredná, Stredne vysoká, Vysoká.
- V režime Automatika je možné zobrazovať a nastavovať teplotu.

3 Tlačidlo FAN (Ventilátor)

Toto tlačidlo sa používa na nastavenie rýchlosti ventilátora v nasledujúcom cykle: Automatika (AUTO), Nízka rýchlosť , Stredne nízka rýchlosť , Stredná rýchlosť , Stredne vysoká rýchlosť  a Vysoká rýchlosť .





Poznámka:

- V režime Odvlhčovania pracuje ventilátor len nízkou rýchlosťou.
- **Funkcia X-FAN (Dobeh ventilátora/Vyfukovanie vlhkosti):**
Keď v režime Chladenie alebo Odvlhčovanie stlačíte na 2 sekundy tlačidlo na nastavenie rýchlosti ventilátora, zobrazí sa indikátor  a po vypnutí jednotky pracuje ventilátor ešte niekoľko minút, aby sa vysušilo vnútro jednotky. Po pripojení napájania je funkcia X-FAN štandardne vypnutá. Funkciu X-FAN nie je možné použiť pre režim Automatika, Ventilátor alebo kúrenie.

Táto funkcia umožňuje vysušiť vlhkosť na výparníku vnútornej jednotky potom, čo je jednotka vypnutá, aby sa zabránilo rastu plesne.

- Keď je funkcia X-FAN zapnutá: Po vypnutí jednotky stlačením tlačidla ON/OFF pracuje ventilátor vnútornej jednotky ešte niekoľko minút nízkou rýchlosťou. V tomto čase je možné zastaviť ventilátor vnútornej jednotky priamo stlačením tlačidla na nastavenie rýchlosti ventilátora počas 2 sekúnd.
- Keď je funkcia X-FAN vypnutá: Po vypnutí jednotky stlačením tlačidla ON/OFF sa celá jednotka ihneď zastaví.

4 Tlačidlo TURBO (Urýchlenie klimatizácie)

V režime Chladenie alebo Kúrenie stlačte toto tlačidlo, aby ste prepli do režimu rýchleho Chladenia alebo Kúrenia. Na displeji diaľkového ovládača sa zobrazí indikátor . Stlačte toto tlačidlo opäť na vypnutie funkcie Turbo. Indikátor  zmizne.

Keď je táto funkcia spustená, ventilátor jednotky pracuje veľmi vysokou rýchlosťou, aby sa urýchlilo chladenie alebo kúrenie a teplota v miestnosti dosiahla čo možno najskôr nastavenú hodnotu.

5 Tlačidlo ▲ / ▼ (Zvýšenie/Zníženie)



- Jedným stlačením tlačidla ▲ alebo ▼ sa nastavená teplota zvýši alebo zníži o 1 °C. Keď tlačidlo ▲ alebo ▼ stlačíte a podržíte dlhšie ako 2 sekundy, začne sa nastavená teplota na diaľkovom ovládači rýchlo meniť. Keď tlačidlo po dosiahnutí požadovanej hodnoty uvoľníte, prejaví sa zmena aj na displeji vnútornej jednotky.
- Pri nastavovaní časovača zapnutia (TIMER ON), časovača vypnutia (TIMER OFF) alebo hodín (CLOCK) môžete stlačením tlačidla ▲ alebo ▼ nastavovať čas. (Vid' popis tlačidiel CLOCK, TIMER ON a TIMER OFF.)

6 Tlačidlo (Smerovanie vyfukovaného vzduchu vľavo/vpravo)

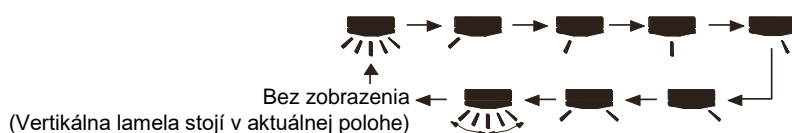
Stlačením tohto tlačidla môžete nastaviť uhol vyfukovania vzduchu v smere vľavo/vpravo. Uhol vyfukovania vzduchu je možné vyberať v nasledujúcom cykle:











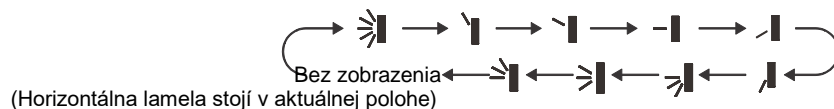

Poznámka:

- Ak stlačíte a držíte toto tlačidlo dlhšie ako 2 sekundy, začne sa smerovacia lamela otáčať striedavo doľava/doprava. Keď tlačidlo uvoľníte, smerovacia lamela sa okamžite zastaví v aktuálnej polohe.
- Ak v režime smerovania vzduchu doľava/doprava zapnete tlačidlom funkciu smerovania  a po 2 sekundách stlačíte opäť toto tlačidlo, funkcia smerovania  sa vypne. Ak počas 2 sekúnd stlačíte opäť toto tlačidlo, bude sa funkcia smerovania vzduchu meniť aj podľa vyššie uvedeného cyklu.
- Funkcia  je k dispozícii len pri niektorých modeloch.





7 Tlačidlo (Smerovanie vyfukovaného vzduchu hore/dolu)

Stlačením tohto tlačidla môžete nastaviť uhol vyfukovania vzduchu v smere hore/dolu. Uhol vyfukovania vzduchu je možné vyberať v nasledujúcom cykle:





- Keď zvolíte , klimatizačné zariadenie smeruje vyfukovaný vzduch automaticky. Horizontálna smerovacia lamela sa bude automaticky striedavo vychyľovať hore a dolu v maximálnom uhle.
- Keď zvolíte , , , , , klimatizačné zariadenie vyfukuje vzduch len v nastavenom smere. Horizontálna smerovacia lamela zostane stáť v určenej polohe.
- Keď zvolíte , , , klimatizačné zariadenie vyfukuje vzduch len v nastavenom rozmedzí uhla. Horizontálna smerovacia lamela sa bude vychyľovať v danom rozmedzí uhla.
- Na nastavenie požadovaného uhla smerovania vzduchu stlačte tlačidlo  dlhšie ako 2 sekundy. Po dosiahnutí požadovaného uhla tlačidlo uvoľníte.

Poznámka:

- Funkcia smerovania vzduchu , ,  nemusí byť pri niektorých modeloch k dispozícii. Keď klimatizačné zariadenie prijme tento povel, nastaví sa automatické smerovanie vyfukovaného vzduchu.
- Ak stlačíte a držíte toto tlačidlo dlhšie ako 2 sekundy, začne sa smerovacia lamela otáčať striedavo hore/dolu. Keď tlačidlo uvoľníte, smerovacia lamela sa okamžite zastaví v aktuálnej polohe.
- Ak v režime smerovania vzduchu hore/dolu zapnete tlačidlom funkciu smerovania  a po 2 sekundách stlačíte opäť toto tlačidlo, funkcia smerovania  sa vypne. Ak počas 2 sekúnd stlačíte opäť toto tlačidlo, bude sa funkcia smerovania vzduchu meniť aj podľa výšky uvedeného cyklu.

8 Tlačidlo SLEEP (Funkcia Spánok)

- Stlačením tohto tlačidla môžete cyklicky nastavovať režim Spánok 1 () , Spánok 2 () , Spánok 3 () alebo režim Spánok vypnúť. Po pripojení napájania je režim Spánok štandardne vypnutý.
- Režim Spánok 1
 - V režime Chladenie: Po zapnutí režimu Spánok 1 sa po 1 hodine zvýši nastavená teplota o 1 °C a po 2 hodinách sa nastavená teplota zvýši o 2 °C. Jednotka potom pokračuje v prevádzke s touto nastavenou teplotou.
 - V režime Kúrenie: Po zapnutí režimu Spánok 1 sa po 1 hodine zníži nastavená teplota o 1 °C a po 2 hodinách sa nastavená teplota zníži o 2 °C. Jednotka potom pokračuje v prevádzke s touto nastavenou teplotou.
- Režim Spánok 2



V tomto režime bude klimatizácia pracovať podľa výrobcom prednastaveného priebehu teplôt (skupiny teplotných kriviek) pre spánkový režim.
- Režim Spánok 3

V tomto režime bude klimatizácia pracovať podľa používateľom nastaveného priebehu teplôt (teplotnej krivky) pre spánkový režim.

 1. V režime Spánok 3 podržte stlačené tlačidlo TURBO, aby sa diaľkový ovládač prepol do režimu používateľského nastavenia priebehu teplôt. Na displeji ovládača sa v poli hodín zobrazí 1 hodina a v poli nastavenia teploty bude blikať príslušná posledná nastavená teplota pre spánkový režim (pri prvom nastavení to bude teplota prednastavená výrobcom).
 2. Pomocou tlačidla ▲ alebo ▼ môžete zmeniť príslušnú nastavenú teplotu. Potvrďte nastavenie stlačením tlačidla TURBO.
 3. Po tejto operácii sa čas v poli hodín zvýši automaticky o 1 hodinu (t.j. na 2 hodiny a v ďalších cykloch postupne na 3 až 8 hodín) a v poli nastavenia teploty bude blikať príslušná posledná nastavená teplota.
 4. Opakujte kroky 2 a 3, pokiaľ nie je dokončené nastavenie požadovanej teploty pre 8. hodinu spánkovej krivky. Tým sa nastavenie priebehu teploty v spánkovom režime ukončí. Na displeji diaľkového ovládača sa obnoví zobrazenie aktuálneho nastavenia času a teploty.
- Kontrola používateľského nastavenia teplotnej krivky pre režim Spánok 3:

Postupujte ako pri nastavovaní. Vyvolajte režim používateľského nastavenia teplotnej krivky, nemeňte však teplotu a len ju potvrdzujte stlačením tlačidla TURBO. Poznámka: Ak počas nastavovania alebo prezerania hodnôt teplotnej krivky nie je počas 10 sekúnd stlačené žiadne tlačidlo, nastavovanie alebo prezeranie sa automaticky ukončí a na displeji diaľkového ovládača sa obnovia základné zobrazenia. Nastavovanie alebo prezeranie hodnôt teplotnej krivky je možné ukončiť aj stlačením tlačidla ON/OFF, MODE, T-ON/T-OFF alebo SLEEP.







9 Tlačidlo I FEEL (Meranie teploty diaľkovým ovládačom)

Stlačte toto tlačidlo na zapnutie funkcie I FEEL. Na displeji diaľkového ovládača sa zobrazí indikátor . Po zapnutí tejto funkcie bude diaľkový ovládač posielat' hodnotu nameranej teploty do jednotky a jednotka bude automaticky regulovať teplotu v miestnosti podľa teploty nameranej snímačom diaľkového ovládača. Stlačte toto tlačidlo opäť na vypnutie funkcie I FEEL. Indikátor  zmizne.

- Pri zapnutí tejto funkcie umiestnite diaľkový ovládač do blízkosti používateľa. Nedávajte diaľkový ovládač do blízkosti predmetov s vysokou alebo nízkou teplotou, aby ste zabránili nesprávnemu meraniu okolitej teploty. Keď je zapnutá funkcia I FEEL, je potrebné umiestniť diaľkový ovládač tak, aby vnútorná jednotka mohla prijímať signály vysielané diaľkovým ovládačom.

10 Tlačidlo TIMER ON / TIMER OFF (Časovač zapnutia / Časovač vypnutia)







- Tlačidlo TIMER ON (Načasované zapnutie)

Tlačidlom TIMER ON môžete nastaviť časovač pre automatické zapnutie. Po stlačení tohto tlačidla zmizne z displeja diaľkového ovládača indikátor  a začne blikať indikátor ON. Stlačením tlačidla  alebo  nastavte čas zapnutia. Po každom stlačení tlačidla  alebo  sa nastavený čas zvýši alebo zníži o 1 minútu. Keď stlačíte a podržíte tlačidlo  alebo  dlhšie ako 2 sekundy, začne sa nastavený čas rýchlo meniť.

Potvrďte požadovaný čas stlačením tlačidla TIMER ON. Indikátor ON prestane blikať. Zobrazí sa opäť indikátor .

Zrušenie načasovaného zapnutia: Keď je aktivované načasované zapnutie, stlačte tlačidlo TIMER ON, aby ste ho zrušili.

- Tlačidlo TIMER OFF (Načasované vypnutie)

Tlačidlom TIMER OFF môžete nastaviť časovač pre automatické vypnutie. Po stlačení tohto tlačidla zmizne z displeja diaľkového ovládača indikátor  a začne blikať indikátor OFF. Stlačením tlačidla  alebo  nastavte čas vypnutia. Po každom stlačení tlačidla  alebo  sa nastavený čas zvýši alebo zníži o 1 minútu. Keď stlačíte a podržíte tlačidlo  alebo  dlhšie ako 2 sekundy, začne sa nastavený čas rýchlo meniť.

Potvrďte požadovaný čas stlačením tlačidla TIMER OFF. Indikátor OFF prestane blikať. Zobrazí sa opäť indikátor .



Zrušenie načasovaného vypnutia: Keď je aktivované načasované vypnutie, stlačte tlačidlo TIMER OFF, aby ste ho zrušili.

Poznámka:

- Keď je jednotka v zapnutom a vypnutom stave, môžete nastaviť súčasne časovač vypnutia alebo časovač zapnutia.

- Pred nastavením časovača zapnutia alebo časovače vypnutia nastavte najskôr správny čas hodín ovládača.
- Po spustení časovača zapnutia alebo časovača vypnutia nastavte stály cyklus. Potom sa bude klimatizačné zariadenie zapínať alebo vypínať podľa nastaveného času. Tlačidlo ON/OFF nemá na nastavenie žiadny vplyv. Ak túto funkciu nepotrebuje, použite diaľkový ovládač, aby ste ju zrušili.



11 Tlačidlo CLOCK (Hodiny)

Stlačte toto tlačidlo na nastavenie času hodín. Indikátor  na displeji diaľkového ovládača začne blikať. Počas 5 sekúnd stlačte tlačidlo ▲ alebo ▼, aby ste nastavili čas hodín. Každým stlačením tlačidla ▲ alebo ▼ sa nastavený čas zvýši alebo zníži o 1 minútu. Keď stlačíte a podržíte tlačidlo ▲ alebo ▼ dlhšie ako 2 sekundy, začne sa nastavený čas rýchlo meniť. Po dosiahnutí požadovaného času tlačidlo uvoľnite. Stlačte tlačidlo CLOCK na potvrdenie nastavenia času hodín. Indikátor  prestane blikať.

Poznámka:

- Hodiny zobrazujú čas v 24-hodinovom formáte
- Interval medzi stlačením tlačidiel pri nastavovaní nesmie presiahnuť 5 sekúnd. Inak diaľkový ovládač automaticky ukončí režim nastavovania. Rovnako to funguje aj pri nastavení časovačov zapnutia a vypnutia.

12 Tlačidlo QUIET (Tichý chod)

Stlačením tohto tlačidla je možné cyklicky prepínať Automatický tichý chod (zobrazí sa indikátor  a AUTO), Tichý chod (zobrazí sa len indikátor ) alebo vypnutie tichého chodu (indikátor  sa nezobrazuje). Po pripojení napájania je Tichý chod štandardne vypnutý.

Poznámka:



- Funkciu Tichý chod je možné nastaviť vo všetkých režimoch. V režime Tichý chod sa nedá nastavovať rýchlosť ventilátora.
- Keď je zvolená funkcia Tichý chod:
 - V režime Chladenie: Ventilátor vnútornej jednotky pracuje na 4. rýchlostnom stupni. Keď uplynie 10 minút alebo keď je teplota v miestnosti ≤ 28 °C, ventilátor vnútornej jednotky pracuje na 2. rýchlostnom stupni alebo v tichom režime na základe porovnania teploty v miestnosti s nastavenou teplotou.
 - V režime Kúrenie: Ventilátor vnútornej jednotky pracuje na 3. rýchlostnom stupni alebo v tichom režime na základe porovnania teploty v miestnosti s nastavenou teplotou.
 - V režime Odvlhčovanie a Ventilátor: Ventilátor vnútornej jednotky pracuje v tichom režime.
 - V režime Automatika: Ventilátor vnútornej jednotky pracuje v automatickom tichom režime v závislosti od aktuálneho režimu (Chladenie, Kúrenie alebo Ventilátor).
- Funkcia Tichý chod je k dispozícii len pri niektorých modeloch.

13 Tlačidlo WIFI (Wi-Fi)





Stlačte tlačidlo WIFI na zapnutie alebo vypnutie funkcie Wi-Fi. Keď je funkcia Wi-Fi zapnutá, bude sa na diaľkovom ovládači zobrazovať indikátor „WIFI“. Na obnovu počiatočného výrobného nastavenia Wi-Fi modulu stlačte pri vypnutej jednotke súčasne tlačidlá MODE a WiFi na 1 sekundu.

- Tato funkcia je k dispozícii len pri niektorých modeloch.

14 Tlačidlo LIGHT (Osvetlenie)

Stlačte toto tlačidlo na vypnutie svietenia displeja vnútornej jednotky. Indikátor  na displeji diaľkového ovládača zmizne. Stlačte tlačidlo opäť na zapnutie svietenia displeja. Zobrazí sa opäť indikátor .

15 Tlačidlo / (Zdravie/Ventilácia)



Stlačte toto tlačidlo na zapnutie/vypnutie funkcií Zdravie (generovanie iónov) alebo Ventilácia. Po prvom stlačení tlačidla sa aktivuje funkcia Ventilácia – na displeji sa zobrazí . Po druhom stlačení sa zapnú súčasne funkcie Ventilácia a Zdravie – na displeji sa zobrazí  a . Po treťom stlačení tlačidla sa funkcie Zdravie a Ventilácia vypnú. Po štvrtom stlačení tlačidla sa zapne funkcia Zdravie – na displeji sa zobrazí . Pri ďalšom stlačení tlačidla sa celý cyklus opakuje.

- Táto funkcia je k dispozícii len pri niektorých modeloch.

16 Tlačidlo TEMP (Zobrazenie teploty)

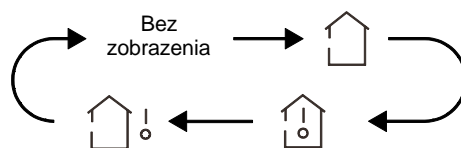
Stlačením tohto tlačidla je možné na displeji vnútornej jednotky zobrazit' nastavenú teplotu, teplotu v miestnosti alebo vonkajšiu teplotu. Voľba na diaľkovom ovládači sa cyklicky prepína takto:



- Keď pomocou diaľkového ovládača zvolíte  alebo nevyberiete žiadnu z možností zobrazenia teploty, bude sa na displeji vnútornej jednotky zobrazovať nastavená teplota.
- Keď pomocou diaľkového ovládača zvolíte , bude sa na displeji vnútornej jednotky zobrazovať teplota v miestnosti.
- Keď pomocou diaľkového ovládača zvolíte , bude sa na displeji vnútornej jednotky zobrazovať vonkajšia teplota.

Poznámka:

- Pri niektorých modeloch nie je možné zobrazit' vonkajšiu teplotu. V takom prípade vnútorná jednotka príjme príkaz , ale zobrazí nastavenú teplotu.
- Po zapnutí jednotky sa štandardne zobrazuje nastavená teplota. Na diaľkovom ovládači sa žiadna indikácia nezobrazuje.
- Teplotu je možné zobrazovať len na vnútorných jednotkách, ktoré majú číselný displej.
- Keď zvolíte zobrazovanie teploty v miestnosti alebo vonkajšej teploty, zobrazí sa na displeji vnútornej jednotky príslušná teplota a po 3 alebo 5 sekundách sa automaticky prepne na zobrazovanie nastavenej teploty.

3.4 Funkcia kombinácií tlačidiel

Funkcia Úspora energie

V režime Chladenie stlačte súčasne tlačidlá TEMP a CLOCK, aby ste zapli alebo vypni funkciu úspory energie. Keď je funkcia Úspora energie spustená, zobrazí sa na displeji diaľkového ovládača indikátor SE a klimatizačné zariadenie upraví nastavenú teplotu automaticky podľa výrobného nastavenia tak, aby sa dosiahla maximálna úspora energie. V režime Chladenie stlačte opäť súčasne tlačidlá TEMP a CLOCK, aby ste vypni funkciu Úspora energie.

Poznámka:

- V režime úspory energie je štandardne nastavená automatická rýchlosť ventilátora a nie je možné ju meniť.
- V režime úspory energie nie je možné meniť nastavenú teplotu. Pri stlačení tlačidla TURBO nevyšle diaľkový ovládač žiadny príkaz.
- Funkcie Spánok a Úspora energie nie je možné používať súčasne. Ak bola v režime Chladenie zapnutá funkcia Úspora energie, po stlačení tlačidla SLEEP sa funkcia Úspora energie vypne. Ak bola v režime Chladenie zapnutá funkcia Spánok, po spustení funkcie Úspora energie sa funkcia Spánok vypne.





Funkcia Kúrenie 8 °C

V režime Kúrenie stlačte súčasne tlačidlá TEMP a CLOCK, aby ste zapli alebo vypni funkciu Kúrenie 8 °C. Keď je táto funkcia spustená, zobrazí sa na displeji diaľkového ovládača indikátor  a „8°C“ a klimatizačné zariadenie udržiava režim Kúrenie pri 8 °C. Stlačte opäť súčasne tlačidlá TEMP a CLOCK, aby ste vypni funkciu Kúrenie 8 °C.

Poznámka:

- V režime Kúrenie 8 °C je štandardne nastavená automatická rýchlosť ventilátora a nie je možné ju meniť.
- V režime Kúrenie 8 °C nie je možné meniť nastavenú teplotu. Pri stlačení tlačidla TURBO nevyšle diaľkový ovládač žiadny povel.
- Funkcie Spánok a Kúrenie 8 °C nie je možné používať súčasne. Ak bola v režime Kúrenie zapnutá funkcia Kúrenie 8 °C, po stlačení tlačidla SLEEP sa funkcia Kúrenie 8 °C vypne. Ak bola v režime Kúrenie zapnutá funkcia Spánok, po spustení funkcie Kúrenie 8 °C sa funkcia Spánok vypne.
- Ak sa teplota zobrazuje v stupňoch Fahrenheita, zobrazí sa na diaľkovom ovládači režim Kúrenie pri 46 °F.



Detská poistka (Zablokovanie ovládania)

Súčasným stlačením tlačidiel  a  je možné zapnúť alebo vypnúť funkciu detskej poistky. Keď je funkcia Detská poistka zapnutá, bude sa zobrazovať indikátor . Keď stlačíte tlačidlo na diaľkovom ovládači, indikátor  trikrát zabliká a do jednotky sa nepošle žiadny povel.

Prepnutie jednotky zobrazenia teploty

Keď je jednotka vypnutá, môžete súčasným stlačením tlačidiel  a MODE prepínať medzi °C a °F.

3.5 Postup ovládania

1. Po pripojení klimatizačného zariadenia k napájaniu stlačte tlačidlo ON/OFF na diaľkovom ovládači, aby ste zariadenie zapli.
2. Stlačením tlačidla MODE vyberte požadovaný režim prevádzky: Automatika (AUTO), Chladenie (COOL), Odvlhčovanie (DRY), Ventilátor (FAN) alebo Kúrenie (HEAT)
3. Stlačením tlačidla ▲ alebo ▼ nastavte požadovanú teplotu.
4. Stlačením tlačidla FAN môžete nastaviť požadovanú rýchlosť ventilátora: Automatická, Nízka, Stredne nízka, Stredná, Stredne vysoká alebo Vysoká.
5. Stlačením tlačidla  /  môžete nastaviť smer vyfukovania vzduchu.

3.6 Výmena batérií v diaľkovom ovládači

1. Stlačte zadnú stranu diaľkového ovládača v mieste, ktoré je označené značkou , ako zobrazuje obrázok, a potom vysuňte kryt priehradky batérií v smere šípky.
2. Vymeňte dve 1,5V batérie veľkosti AAA. Presvedčte sa, že sú + a – póly batérií správne orientované.
3. Naložte späť kryt priehradky batérií.

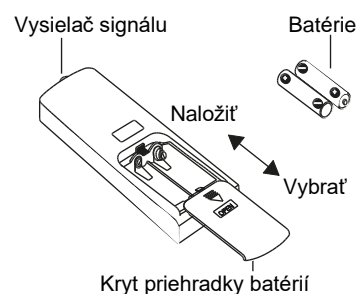

Poznámka:

- Pri použití nasmerujte vysielač signálu diaľkového ovládača na okienko prijímača na klimatizačnom zariadení.
- Vzďialenosť medzi vysielačom signálu a okienkom prijímača by nemala byť väčšia ako 8 m a v ceste signálu by nemali byť žiadne prekážky.
- V miestnosti, kde je žiarivkové osvetlenie alebo bezdrôtový telefón, môže dôjsť k rušeniu signálu. V takom prípade je potrebné priblížiť diaľkový ovládač k vnútornej jednotke.
- Pri výmene batérií použite rovnaký typ batérií.
- Keď nebudete diaľkový ovládač dlho používať, vyberte z neho batérie.
- Vymeňte batérie, keď sú indikátory na displeji diaľkového ovládača zle viditeľné, alebo sa vôbec nezobrazujú.

3.7 Núdzové ovládanie

Ak sa diaľkový ovládač stratí alebo nefunguje, môžete zapínať alebo vypínať klimatizačné zariadenie pomocou tlačidla pre núdzové ovládanie. Postup je nasledujúci: Otvorte panel, ako zobrazuje obrázok, a stlačte tlačidlo núdzového ovládania, aby ste klimatizačné zariadenie zapli alebo vypli. Keď klimatizačné zariadenie zapnete, bude pracovať v režime Automatika.

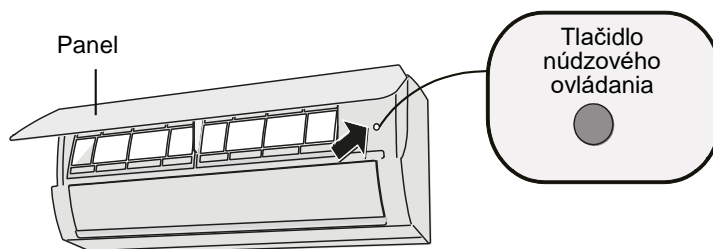

VAROVANIE

Na stlačenie tlačidla použite elektricky nevodivý predmet.

4 ČISTENIE A ÚDRŽBA

⚠ VAROVANIA

- Pred čistením klimatizačné zariadenie vypnite a odpojte od napájania, aby ste zabránili úrazu elektrickým prúdom.
- Neumývajte klimatizačné zariadenie vodou, inak hrozí úraz elektrickým prúdom.
- Na čistenie klimatizačného zariadenia nepoužívajte prchavé kvapaliny.

4.1 Čistenie povrchu vnútornej jednotky

Keď je povrch vnútornej jednotky špinavý, odporúčame na jeho očistenie použiť mäkkú suchú alebo vlhkú utierku.

Poznámka:

- Pri čistení neskladajte panel.

4.2 Čistenie filtra

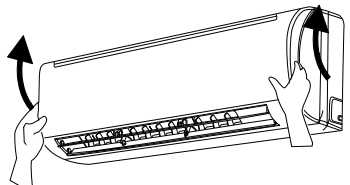
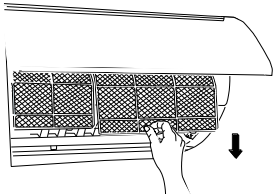
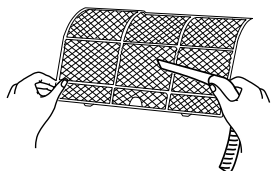
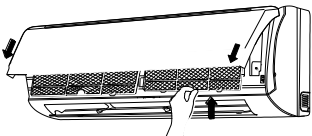
<p>1. Otvorte panel. Vytiahnite panel do určitého uhla, ako zobrazuje obrázok.</p>	
<p>2. Odmontujte filter. Vyberte filter, ako zobrazuje obrázok.</p>	
<p>3. Vyčistite filter. Na čistenie filtra použite vysávač alebo vodu. Ak je filter veľmi špinavý, očistite ho vodou (max. teplota 45 °C) a potom nechajte vyschnúť na tienistom a chladnom mieste.</p>	
<p>4. Nainštalujte filter. Nainštalujte filter späť a potom pevne zatvorte panel.</p>	

⚠ VAROVANIA:

- Filter by mal byť očistený raz za tri mesiace. Keď zariadenie pracuje v prašnom prostredí, je možné čistiť filter častejšie.
- Po vybratí filtra sa nedotýkajte rebier výmenníka, aby ste sa neporanili o ostré hrany.
- Na sušenie filtra nepoužívajte oheň alebo sušič vlasov, inak môže dôjsť k deformácii filtra alebo požiaru.

4.3 Kontrola pred sezónnym použitím

1. Skontrolujte, či nie sú otvory na prívod a výfuk vzduchu zablokované.
2. Skontrolujte, či sú istič, napájacia zástrčka a zásuvka v dobrom stave.
3. Skontrolujte, či je filter čistý.
4. Skontrolujte, či nie je montážny podstavec vonkajšej jednotky poškodený alebo skorodovaný. Ak je poškodený, kontaktujte predajcu.
5. Skontrolujte, či nie je odtoková rúrka poškodená.

4.4 Kontrola po sezónnom použití

1. Odpojte prívod napájania.
2. Vyčistite filter a panel vnútornej jednotky
3. Skontrolujte, či nie je montážny podstavec vonkajšej jednotky poškodený alebo skorodovaný. Ak je poškodený, kontaktujte predajcu.

4.5 Informácie o recyklácii

1. Mnohé obalové materiály sú recyklovateľné. Odložte ich do príslušných kontajnerov na recyklovateľný odpad.
2. Ak budete chcieť zlikvidovať opotrebované klimatizačné zariadenie, kontaktujte miestne zberné stredisko alebo požiadajte predajcu o radu, ako zariadenie správne zlikvidovať.

5 RIEŠENIE PROBLÉMOV

5.1 Analýza porúch

Pred vyžiadaním servisu skontrolujte stav podľa nižšie uvedených pokynov. Ak ani s ich pomocou nie je možné poruchu odstrániť, kontaktujte miestneho predajcu alebo kvalifikovaných odborníkov.

Stav	Kontrola	Náprava
Vnútoraná jednotka neprijíma signál z diaľkového ovládača alebo diaľkový ovládač nefunguje.	<ul style="list-style-type: none">Došlo k vážnemu ovplyvneniu funkcie zariadenia (statickou elektrinou, nestabilným napätím)?	<ul style="list-style-type: none">Vytiahnite zástrčku. Po 3 minútach zástrčku opäť pripojte a zapnite zariadenie.
	<ul style="list-style-type: none">Je diaľkový ovládač v hraniciach dosahu signálu?	<ul style="list-style-type: none">Dosah signálu je 8 m.
	<ul style="list-style-type: none">Sú v ceste signálu nejaké prekážky?	<ul style="list-style-type: none">Odstráňte prekážky.
	<ul style="list-style-type: none">Je diaľkový ovládač nasmerovaný na okienko prijímača signálu na jednotke?	<ul style="list-style-type: none">Zvoľte vhodný uhol a nasmerujte diaľkový ovládač na okienko prijímača na jednotke.
	<ul style="list-style-type: none">Je dosah diaľkového ovládača dostatočný? Je displej zle čitateľný alebo nič nezobrazuje?	<ul style="list-style-type: none">Skontrolujte batérie. Ak sú vybité, vymeňte ich.
	<ul style="list-style-type: none">Diaľkový ovládač nereaguje na stlačenie tlačidiel?	<ul style="list-style-type: none">Skontrolujte, či nie je diaľkový ovládač poškodený, a prípadne ho vymeňte.
	<ul style="list-style-type: none">Je v miestnosti žiarivkové osvetlenie?	<ul style="list-style-type: none">Priblížte diaľkový ovládač k jednotke.Vypnite žiarivku a skúste to opäť.
Z vnútornej jednotky sa nevyfukuje vzduch.	<ul style="list-style-type: none">Je prívod alebo výfuk vzduchu vnútornej jednotky zablokovaný?	<ul style="list-style-type: none">Odstráňte prekážky.
	<ul style="list-style-type: none">Dosiahla teplota v miestnosti pri režime kúrenia nastavenú hodnotu?	<ul style="list-style-type: none">Po dosiahnutí nastavenej teploty prestane vnútoraná jednotka vyfukovať vzduch.
	<ul style="list-style-type: none">Bol práve zapnutý režim kúrenia?	<ul style="list-style-type: none">Aby sa zabránilo vyfukovaniu studeného vzduchu, začne vnútoraná jednotka vyfukovať vzduch s niekoľkominútovým oneskorením. Je to normálny jav.

Stav	Kontrola	Náprava
Klimatizačné zariadenie nepracuje.	<ul style="list-style-type: none"> • Výpadok napájania? 	<ul style="list-style-type: none"> • Počkajte na obnovenie dodávky elektriny.
	<ul style="list-style-type: none"> • Uvoľnená zástrčka? 	<ul style="list-style-type: none"> • Zasuňte pevne zástrčku.
	<ul style="list-style-type: none"> • Vypína sa istič alebo je spálená poistka? 	<ul style="list-style-type: none"> • Požiadajte odborníka o kontrolu a prípadnú výmenu ističa alebo poistky.
	<ul style="list-style-type: none"> • Porucha na elektrickom rozvode? 	<ul style="list-style-type: none"> • Požiadajte odborníka o opravu.
	<ul style="list-style-type: none"> • Zapli ste jednotku ihneď po vypnutí? 	<ul style="list-style-type: none"> • Počkajte 3 minúty a potom opäť zapnite jednotku.
	<ul style="list-style-type: none"> • Je funkcia na diaľkovom ovládači správne nastavená? 	<ul style="list-style-type: none"> • Nastavte opäť funkciu.
Z vnútornej jednotky sa vyfukuje para.	<ul style="list-style-type: none"> • Je teplota a vlhkosť v miestnosti vysoká? 	<ul style="list-style-type: none"> • Príčinou je rýchle ochladzovanie vzduchu v miestnosti. Po chvíli sa teplota a vlhkosť vzduchu v miestnosti zníži a para zmizne.
Nie je možné nastaviť teplotu.	<ul style="list-style-type: none"> • Prekračuje vami požadovaná teplota rozsah nastavenia? 	<ul style="list-style-type: none"> • Rozsah nastavenia teploty je 16 až 30 °C.
Nedostatočný účinok chladenia (kúrenia).	<ul style="list-style-type: none"> • Veľmi nízke napätie? 	<ul style="list-style-type: none"> • Počkajte, pokiaľ sa neobnoví normálna úroveň napätia.
	<ul style="list-style-type: none"> • Špinavý filter? 	<ul style="list-style-type: none"> • Vyčistite filter.
	<ul style="list-style-type: none"> • Je nastavená správna teplota? 	<ul style="list-style-type: none"> • Nastavte vhodnú teplotu.
	<ul style="list-style-type: none"> • Otvorené dvere alebo okná? 	<ul style="list-style-type: none"> • Zatvorte dvere a okná.
Vyfukovaný vzduch zápacha.	<ul style="list-style-type: none"> • Je v miestnosti nejaký zdroj zápachu, napr. nábytok, cigaretový dym a pod.? 	<ul style="list-style-type: none"> • Odstráňte zdroj zápachu. • Vyčistite filter.
Klimatizačné zariadenie nepracuje normálne	<ul style="list-style-type: none"> • Pôsobia na zariadenie nejaké rušivé vplyvy, napr. búrka, bezdrôtové zariadenia a pod.? 	<ul style="list-style-type: none"> • Odpojte napájanie, potom ho opäť pripojte a zapnite zariadenie.
Zvuk „tečúcej vody“.	<ul style="list-style-type: none"> • Bolo klimatizačné zariadenie práve zapnuté alebo vypnuté? 	<ul style="list-style-type: none"> • Zvuk je vyvolaný prúdením chladiva v jednotke. Je to normálny jav.
Zvuk „praskania“.	<ul style="list-style-type: none"> • Bolo klimatizačné zariadenie práve zapnuté alebo vypnuté? 	<ul style="list-style-type: none"> • Zvuk je vyvolaný rozťahovaním/ zmršťovaním panela alebo iných dielov vplyvom zmeny teploty.

5.2 Kódy porúch

Keď je klimatizačné zariadenie v abnormálnom stave, indikátor teploty na vnútornej jednotke bliká a zobrazuje príslušný kód poruchy. Typ poruchy vid' nižšie uvedený prehľad.

Kód poruchy	Riešenie problému
E5	Indikácia poruchy môže byť zrušená po reštartovaní zariadenia. Ak nie, kontaktujte servisné stredisko.
E8	Indikácia poruchy môže byť zrušená po reštartovaní zariadenia. Ak nie, kontaktujte servisné stredisko.
U8	Indikácia poruchy môže byť zrušená po reštartovaní zariadenia. Ak nie, kontaktujte servisné stredisko.
H6	Indikácia poruchy môže byť zrušená po reštartovaní zariadenia. Ak nie, kontaktujte servisné stredisko.
C5	Kontaktujte servisné stredisko.
F0	Kontaktujte servisné stredisko.
F1	Kontaktujte servisné stredisko.
F2	Kontaktujte servisné stredisko.
H3	Indikácia poruchy môže byť zrušená po reštartovaní zariadenia. Ak nie, kontaktujte servisné stredisko.
E1	Indikácia poruchy môže byť zrušená po reštartovaní zariadenia. Ak nie, kontaktujte servisné stredisko.
E6	Indikácia poruchy môže byť zrušená po reštartovaní zariadenia. Ak nie, kontaktujte servisné stredisko.

Poznámka:

Ak sa zobrazia iné kódy porúch, kontaktujte autorizované servisné stredisko.

VAROVANIA:

- Ak nastanú nižšie uvedené stavy, ihneď klimatizačné zariadenie vypnite a odpojte od napájania. Potom požiadajte predajcu alebo autorizovaný servis o opravu.
 - Napájací kábel sa prehrieva alebo je poškodený.
 - Abnormálny hluk pri prevádzke.
 - Istič sa často vypína.
 - Z klimatizačného zariadenia je cítiť zápach, ako keď sa niečo páli.
 - Z vnútornej jednotky uniká chladivo.
- Klimatizačné zariadenie sami neopravujte ani neupravujte.
- Ak klimatizačné zariadenie pracuje pri abnormálnych podmienkach, môže to spôsobiť poruchu, úraz elektrickým prúdom alebo požiar.

6 POKYNY NA INŠTALÁCIU

6.1 Bezpečná manipulácia s horľavým chladivom

Kvalifikačné požiadavky na pracovníkov vykonávajúcich inštaláciu a údržbu

- Všetci pracovníci, ktorí sa venujú klimatizačnému systému, by mali mať platný certifikát, udelený oprávnenou organizáciou, a kvalifikáciu na prácu s chladiacimi systémami, uznávanou v tomto obore. Ak je potrebné, aby údržbu alebo opravu zariadenia vykonávali iní technici, mali by byť pod dozorom osoby, ktorá má kvalifikáciu na používanie horľavého chladiva.
- Zariadenie môže byť opravované len podľa postupu odporúčaného výrobcom zariadenia.

Poznámky k inštalácii

- Klimatizačné zariadenie nesmie byť používané v miestnosti, kde horí oheň (napr. zapálený krb, plynový horák, elektrické kúrenie s horúcimi špirálami).
- Je zakázané vrátať do rúrky chladiva otvory alebo ju odhodiť do ohňa.
- Klimatizačné zariadenie môže byť nainštalované len v miestnosti, ktorá má väčšiu ako minimálnu podlahovú plochu. Minimálna plocha miestnosti je uvedená na výrobnom štítku alebo v nasledujúcej tabuľke.
- Po inštalácii musí byť vykonaný test, či zo zariadenia neuniká chladivo.

Tabuľka a: Minimálna plocha miestnosti (m²)

Náplň chladiva (kg)	≤ 1,2	1,3	1,4	1,5	1,6	1,7	1,8	1,9	2	2,1	2,2	2,3	2,4	2,5
Montáž na podlahu	/	14,5	16,8	19,3	22	24,8	27,8	31	34,3	37,8	41,5	45,4	49,4	53,6
Montáž do okna	/	5,2	6,1	7	7,9	8,9	10	11,2	12,4	13,6	15	16,3	17,8	19,3
Montáž na stenu	/	1,6	1,9	2,1	2,4	2,8	3,1	3,4	3,8	4,2	4,6	5	5,5	6
Montáž na strop	/	1,1	1,3	1,4	1,6	1,8	2,1	2,3	2,6	2,8	3,1	3,4	3,7	4

Pokyny na údržbu

- Skontrolujte, či priestor na údržbu a podlahová plocha miestnosti spĺňajú požiadavky uvedené na výrobnom štítku.
- Zariadenie je dovolené prevádzkovať len v miestnostiach, ktoré spĺňajú požiadavky na výrobnom štítku.
- Skontrolujte, či je priestor na údržbu dobre vetraný.
- Počas práce je potrebné zaistiť trvalé vetranie. Skontrolujte, či v priestore na údržbu nie je otvorený oheň alebo potenciálne zdroje ohňa.
- V priestore na údržbu nesmie byť otvorený oheň a musí tu byť vyvesená výstražná tabuľka „Zákaz fajčenia“.
- Skontrolujte, či je označenie na zariadení v dobrom stave.
- Vymeňte zle viditeľné alebo poškodené varovné značky.

Spájkovanie

Ak musíte počas údržby rezať alebo spájkovať rúrky chladiaceho systému, postupujte podľa nasledujúcich krokov:

1. Vypnite zariadenie a odpojte ho od napájania.
2. Odstráňte chladivo.
3. Urobte vakuáciu.
4. Vyčistite rúrky plynným dusíkom (N₂)
5. Vykonajte rezanie alebo spájkovanie.
6. Dopravte zariadenie späť do servisného strediska pre spájkovanie.
 - Chladivo by malo byť recyklované v špeciálnej nádrži.
 - Uistite sa, že blízko výfuku vývevy nie je otvorený oheň a že je miesto dobre vetrané.

Doplnenie chladiva

- Pri plnení použite vybavenie, ktoré je určené výhradne pre chladivo R32. Dbajte na to, aby nedošlo k vzájomnej kontaminácii rôznych druhov chladiva.
- Pri plnení chladiva by mal zásobník chladiva stáť vo zvislej polohe.
- Po ukončení plnenia nalepte na zariadenie štítok s údajmi o doplnenom chladive.
- Dbajte na to, aby nedošlo k preplneniu chladivom.
- Po ukončení plnenia a pred skúšobnou prevádzkou skontrolujte, či nedochádza k úniku chladiva. Kontrolu úniku chladiva je potrebné vykonať aj pri premiestnení zariadenia.

Bezpečnostné pokyny k preprave a skladovaniu

- Pred vyložením a otvorením prepravného obalu vykonajte kontrolu detektorom horľavých plynov.
- V mieste nesmie byť otvorený oheň. Dodržiavajte zákaz fajčenia.
- Dodržiavajte miestne predpisy a zákony.

6.2 Rozmerová schéma inštalácie

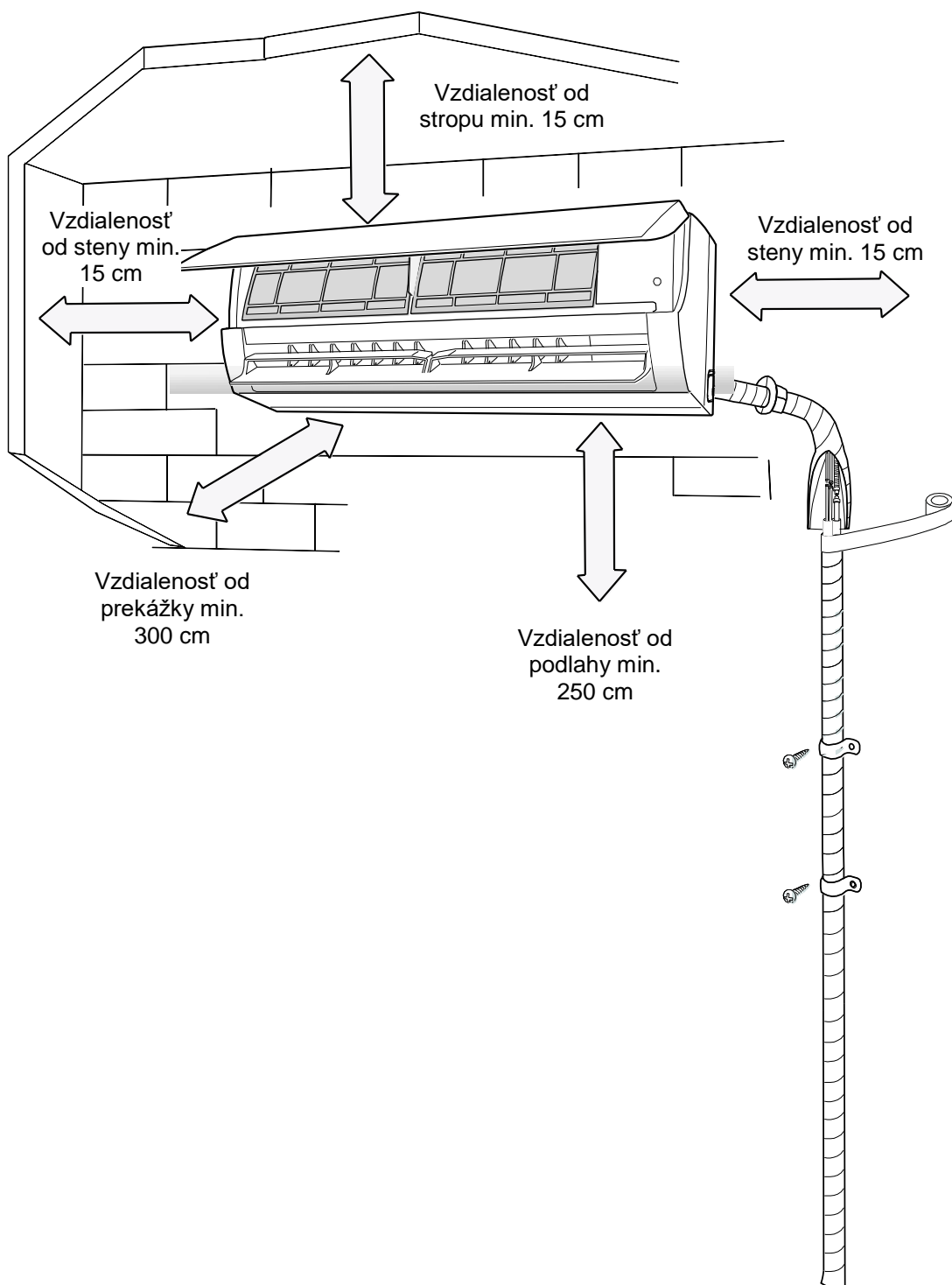

6.3 Pokyny k inštalácii a premiestneniu jednotky

Na zaistenie bezpečnosti dbajte na nasledujúce pokyny.

VAROVANIA:

- **Pri inštalácii alebo premiestnení jednotky zaistite, aby v okruhu chladiva nebol vzduch ani žiadne iné látky okrem špecifikovaného chladiva.**
Vzduch alebo iné látky v okruhu chladiva spôsobia zvýšenie tlaku v okruhu, poškodenie kompresora alebo zranenie.
- **Pri inštalácii alebo premiestnení jednotky nedopíňajte do systému žiadne chladivo, ktoré nezodpovedá údajom na výrobnom štítku.**
Nedodržanie tohto pokynu môže spôsobiť chybné fungovanie, mechanickú poruchu alebo dokonca množstvo úrazov.
- **Keď je pri oprave alebo premiestnení jednotky potrebné nahromadiť chladivo, nechajte jednotku pracovať v režime Chladenie. Potom úplne zatvorte ventil na strane vysokého tlaku (ventil kvapaliny). Asi po 30–40 sekundách zatvorte ventil na strane nízkeho tlaku (ventil plynu), okamžite jednotku vypnite a odpojte napájania. Majte na pamäti, že doba čerpania chladiva nesmie prekročiť 1 minútu.**
Ak odčerpávanie chladiva trvá veľmi dlho, môže sa nasáť vzduch a spôsobiť zvýšenie tlaku alebo poškodenie kompresora a zranenie.
- **Keď sa odčerpáva chladivo, uistite sa pred odpojením prepájacej rúrky, že sú ventily kvapaliny a plynu úplne zatvorené a že je odpojené napájanie.**
Ak je spustený kompresor, keď je uzatvárací ventil otvorený a prepájacie potrubie nie je ešte pripojené, nasaje sa vzduch a spôsobí zvýšenie tlaku alebo poškodenie kompresora a zranenie.
- **Pri inštalácii jednotky sa pred spustením kompresora uistite, že je prepájacie potrubie bezpečne pripojené.**
Ak je spustený kompresor, keď je uzatvárací ventil otvorený a prepájacie potrubie nie je ešte pripojené, nasaje sa vzduch a spôsobí zvýšenie tlaku alebo poškodenie kompresora a zranenie.
- **Je zakázané inštalovať jednotku na mieste, kde môže dochádzať k úniku korozívnych alebo horľavých plynov.**
Ak by blízko jednotky nastal únik plynu, mohlo by dôjsť k explózii alebo iným nehodám.
- **Na pripojenie nepoužívajte predlžovacie káble. Ak nie je elektrický kábel dostatočne dlhý, kontaktujte miestne autorizované servisné stredisko a požiadajte o vhodný kábel.**
Nesprávne pripojenie môže spôsobiť úraz elektrickým prúdom alebo požiar.
- **Na elektrické prepojenie vnútornej a vonkajšej jednotky použite špecifikované typy káblov. Káble dobre upevnite úchytkami, aby neboli kontakty svorkovnice namáhané ťahom.**
Nedostatočne dimenzované elektrické káble, nesprávne zapojenie vodičov a nezabezpečené svorkovnice môžu spôsobiť úraz elektrickým prúdom alebo požiar.

6.4 Nástroje na inštaláciu

- | | |
|---------------------------|---------------------------------|
| 1. Vodováha | 8. Rezač rúrok |
| 2. Skrutkovač | 9. Detektor netesností |
| 3. Príklepová vŕtačka | 10. Výveva |
| 4. Vrták | 11. Tlakomer |
| 5. Rozširovač hrdla rúrok | 12. Univerzálny merací prístroj |
| 6. Momentový kľúč | 13. Imbusový kľúč |
| 7. Normálny kľúč | 14. Zvinovací meter |

Poznámka:

- O inštaláciu požiadajte miestneho predajcu.
- Nepoužívajte napájací kábel, ktorý nemá požadované parametre.

6.5 Výber miesta na inštaláciu

Základné požiadavky

Inštalácia na nasledujúcich miestach môže spôsobiť poruchu. Ak sa takým miestam nie je možné vyhnúť, poraďte sa s miestnym predajcom.

1. Miesta, kde sú veľké zdroje tepla, výpary, horľavé/výbušné plyny alebo prchavé látky, rozptýlené vo vzduchu.
2. Miesta, kde sú vysokofrekvenčné zariadenia (napríklad zväračky alebo lekárske prístroje).
3. Miesta v blízkosti pobrežia mora.
4. Miesta, kde je vo vzduchu olej alebo dym.
5. Miesta, kde sú sírnaté plyny.
6. Iné miesta s neobvyklými podmienkami.
7. Zariadenie nemá byť nainštalované v práčovni.
8. Nie je dovolená inštalácia na nestabilnej alebo pohyblivej základni (napríklad v nákladnom vozidle) alebo v prostredí, kde sú látky vyvolávajúce koróziu (chemická tovareň).

Vnútorňá jednotka

1. Blízko prívodu a výfuku vzduchu nesmú byť žiadne prekážky.
2. Vyberte miesto, kde môže ľahko odtekať skondenzovaná voda a nebude to vadiť iným ľuďom.
3. Vyberte miesto, kde je možné ľahké pripojenie k vonkajšej jednotke a kde je blízko elektrická zásuvka.
4. Vyberte miesto, ktoré je mimo dosahu detí.
5. Vyberte miesto, ktoré udrží hmotnosť jednotky a nespôsobí zvýšenie hluku a vibrácií.
6. Zariadenie musí byť nainštalované 2,5 m nad podlahou.
7. Neinštalujte vnútornú jednotku priamo nad elektrické zariadenie.
8. Snažte sa, aby jednotka nebola blízko žiarivkového osvetlenia.

6.6 Požiadavky na elektrickú inštaláciu

Bezpečnostné pokyny

1. Pri inštalácii jednotky je nutné dodržiavať elektrotechnické bezpečnostné normy a predpisy.
2. Na pripojenie zariadenia použite samostatný napájací okruh a istič.
3. Skontrolujte, či napájanie zodpovedá požiadavkám klimatizačného zariadenia. Nestabilné napájanie alebo nesprávne zapojenie môže spôsobiť poruchu. Pred použitím klimatizačného zariadenia nainštalujte vhodné napájacie káble.
4. Zapojte správne fázový, nulový a zemniaci vodič elektrickej zásuvky.
5. Pred spustením akejkoľvek práce na elektrickom zariadení odpojte napájanie.
6. Nepripájajte napájanie pred dokončením inštalácie.
7. Ak je napájací kábel poškodený, musí byť vymenený výrobcom, autorizovaným servisom alebo osobou s príslušnou kvalifikáciou, aby sa obmedzilo možné riziko.
8. Teplota v chladiacom okruhu môže byť vysoká. Veďte prepájací kábel v dostatočnej vzdialenosti od rúrok chladiva.
9. Zariadenie musí byť nainštalované podľa miestnych noriem a predpisov.
10. Zariadenie musí byť nainštalované, prevádzkované a skladované v miestnosti s podlahovou plochou väčšou ako „X“ m² (viď tabuľku a).



Majte na pamäti, že jednotka je naplnená horľavým chladivom R32. Pri nevhodnom zaobchádzaní s jednotkou hrozí riziko vážneho zranenia ľudí alebo materiálnych škôd. Podrobnosti o tomto chladive viď kapitolu „Chladivo“.

Uzemnenie

1. Klimatizačné zariadenie je elektrické zariadenie triedy I. Musí byť správne uzemnené podľa platných noriem. Pripojenie uzemnenia musí vykonať kvalifikovaný odborník. Zaistite stálu kontrolu funkčnosti uzemnenia, inak môže dôjsť k úrazu elektrickým prúdom.
2. Žltozelený vodič v klimatizačnom zariadení je zemniaci vodič, ktorý nesmie byť použitý na iné účely.
3. Zemný odpor musí vyhovovať platným elektrotechnickým bezpečnostným normám.
4. Zariadenie musí byť umiestnené tak, aby bola jeho elektrická zástrčka ľahko dostupná.
5. Pri pevnom pripojení k elektrickému rozvodu musí byť na vypínanie jednotky použitý vypínač, ktorý odpája všetky póly a ktorého kontakty sú od seba vo vypnutom stave vzdialené min. 3 mm. Pri modeloch s napájacou zástrčkou zaistíte, aby bola zástrčka po inštalácii dobre prístupná.

7 INŠTALÁCIA

7.1 Inštalácia vnútornej jednotky

Krok 1: Výber miesta na inštaláciu

Odporučte klientovi miesto inštalácie a dohodnite sa na ňom s klientom.

Krok 2: Inštalácia nástenného montážneho rámu

1. Zaveste nástenný montážny rám na stenu. Nastavte ho pomocou vodováhy do vodorovnej polohy a potom vyznačte na stene miesto na vyvrtanie upevňovacích otvorov.
2. Vyvrtajte do steny upevňovacie otvory pomocou príklepovej vrtáčky (priemer vrtáka zvolte podľa použitých hmoždiniek) a zasuňte do otvorov hmoždinky.
3. Upevnite rám na stenu pomocou skrutiek (ST4.2X25TA) a potom zatiahnite za rám, aby ste sa presvedčili, že je dobre upevnený. Ak sa hmoždinka uvoľní, vyvrtajte v blízkosti iný otvor.

Krok 3: Vytvorenie otvoru pre rúrky

1. Vyberte miesto otvoru pre rúrky podľa smeru vyvedenia rúrok. Otvor na rúrky by mal byť o niečo nižšie, ako je nástenný rám, ako zobrazuje obrázok nižšie.

ASH-09BIF2

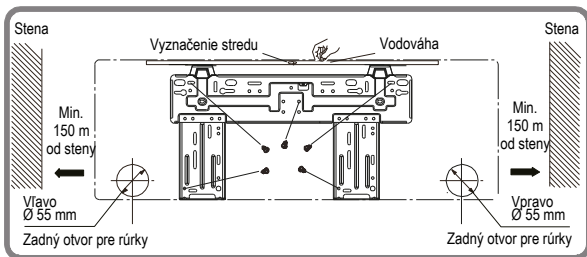

ASH-13BIF2

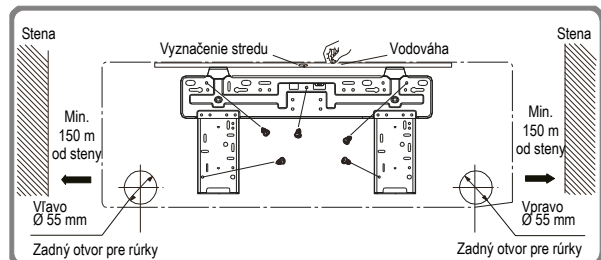

ASH-18BIF2

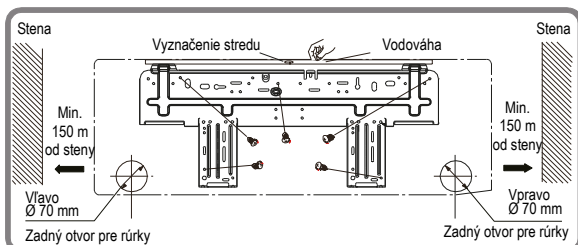

ASH-24BIF2

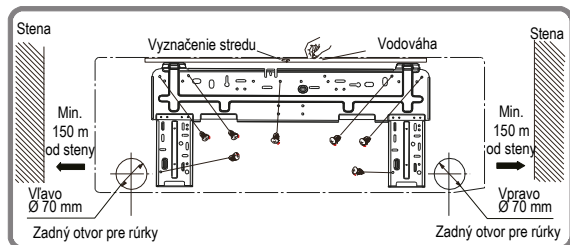

2. Urobte do steny na zvolenom mieste otvor na vyvedenie rúrok s priemerom $\text{Ø } 55$ alebo $\text{Ø } 70$ mm. Na zaistenie dobrého odtoku vody by mal mať otvor pre rúrky mierny sklon dolu (5 až 10°) smerom k vonkajšej strane.

Poznámka:

- Pri vrtaní otvoru dbajte na ochranu proti prachu a vykonajte príslušné bezpečnostné opatrenia.
- Hmoždinky nie sú súčasťou balenia a je potrebné ich kúpiť samostatne.

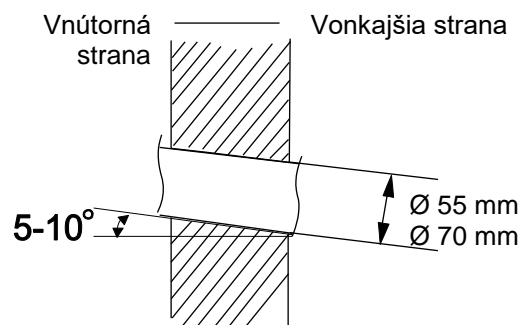

Krok 4: Vyvedenie rúrok

1. Rúrky je možné vyviesť z jednotky smerom vpravo, vpravo zozadu, vľavo alebo vľavo zozadu.

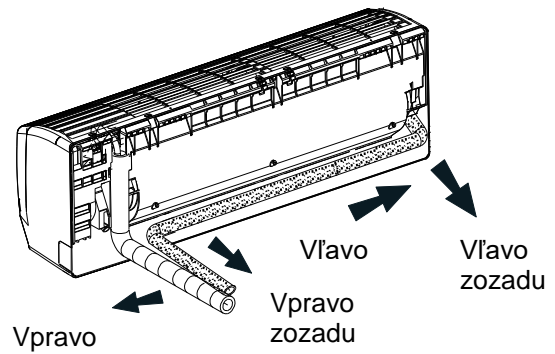

2. Pri vyvedení rúrok vľavo alebo vpravo vyrežte príslušný otvor v dolnej časti krytu.

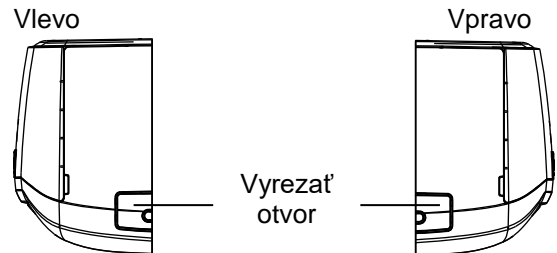

Krok 5: Pripojenie rúrok vnútornej jednotky

1. Zarovnajte osi rúrok a zasuňte spojovaciu časť rúrky z jednotky do rozšíreného hrdla prepájajúcej rúrky.
2. Dotiahnite prevlečnú maticu rukou.
3. Nastavte doťahovací moment kľúča podľa nasledujúcej tabuľky. Naložte obyčajný kľúč na spojovaciu časť rúrky a momentový kľúč na prevlečnú maticu. Dotiahnite prevlečnú maticu momentovým kľúčom.

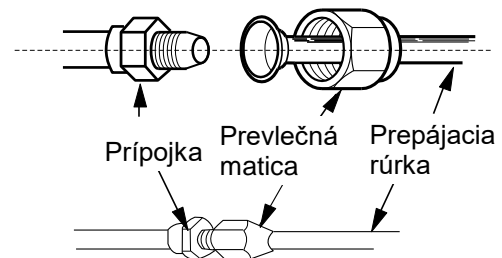

Šesťhranná matica	Doťahovací moment
Ø 6 mm	15–20 Nm
Ø 9,52 mm	30–40 Nm
Ø 12 mm	40–55 Nm
Ø 16 mm	60–65 Nm
Ø 19 mm	70–75 Nm

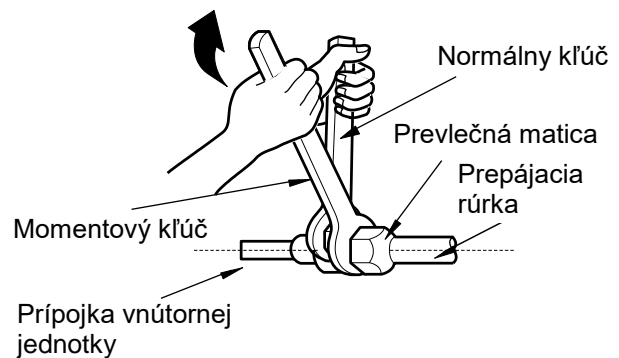

4. Navlečte na rúrky chladiča a spoje rúrok obal pre tepelnú izoláciu a omotajte páskou.

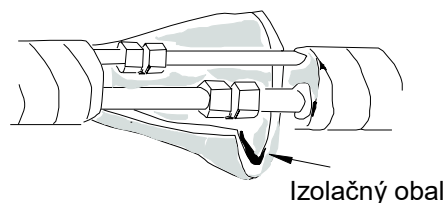

Krok 6: Inštalácia odtokovej hadice

1. Pripojte odtokovú hadicu k odtokovej rúrke vnútornej jednotky.

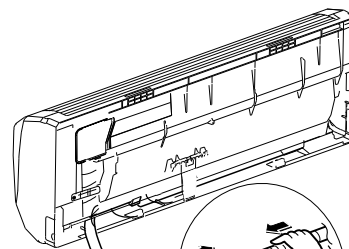

2. Omotajte spoj páskou.

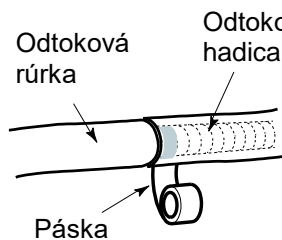

Poznámka:

Navlečte na odtokovú hadicu izolačný obal, aby ste zabránili kondenzácii vody.

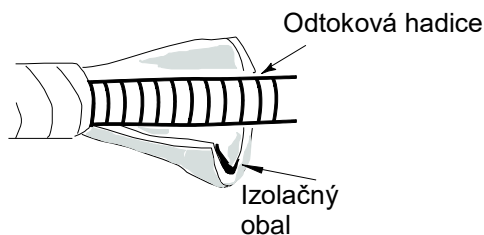

Krok 7: Pripojenie kábla k vnútornej jednotke

1. Otvorte panel, odskrutkujte skrutku na kryte svorkovnice a zložte kryt.

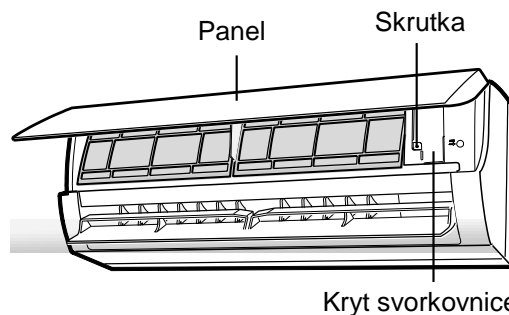

2. Prevlečte napájací kábel cez priechodku v zadnej časti vnútornej jednotky a vyvedte ho von na prednej strane.

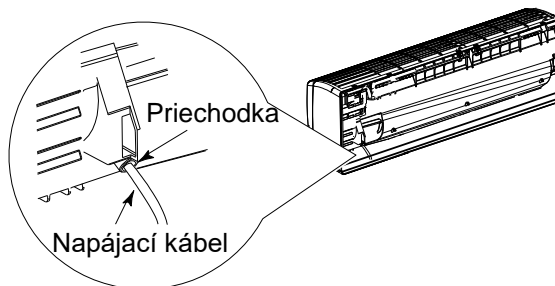

3. Odmontujte úchytку kábla, pripojte vodiče napájacieho kábla k svorkovnici podľa farieb, dotiahnite skrutky svoriek a potom upevnite napájací kábel úchytkou.

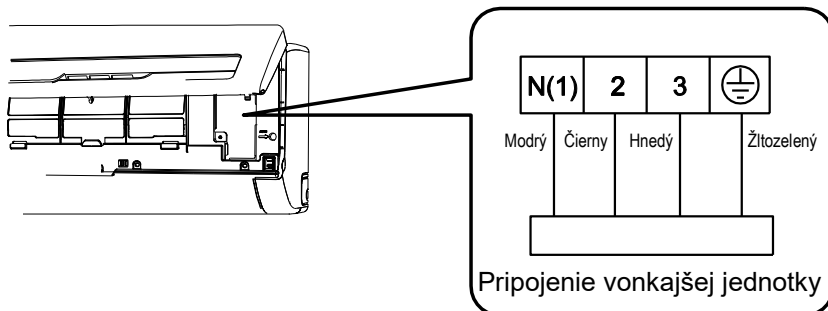

Poznámka: Obrázok svorkovnice je len ilustračný, riadte sa podľa skutočnej svorkovnice.

4. Naložte kryt svorkovnice späť a upevnite skrutkou.
5. Zatvorte panel.

Poznámka:

- Všetky vodiče na vnútornej a vonkajšej jednotke musí zapájať odborník.
- Ak dĺžka napájacieho kábla nepostačuje, požiadajte dodávateľa o nový, dostatočne dlhý kábel. Nenapájajte káble k sebe.
- Ak je klimatizačné zariadenie pripojené cez zástrčku, mala by byť zástrčka po dokončení inštalácie ľahko prístupná.
- Pri klimatizačnom zariadení bez zástrčky musí byť v obvode zapojený vypínač (odpájač). Tento vypínač musí odpájať všetky póly a jeho kontakty musia byť od seba v rozopnutom stave vzdialené minimálne 3 mm.

Krok 8: Zviazanie rúrok

1. Omotajte spájacie rúrky, napájací kábel a odtokovú hadicu páskou.
2. Pri omotávaní ponechajte určitú dĺžku odtokovej hadice a napájacieho kábla voľnú pre inštaláciu. Po omotaní časti zväzku oddel'te zo zväzku napájací kábel a potom oddel'te odtokovú hadicu.
3. Omotajte celú dĺžku zväzku rovnomerne.
4. Rúrka kvapaliny a rúrka plynu by mali byť na konci omotané oddelene.

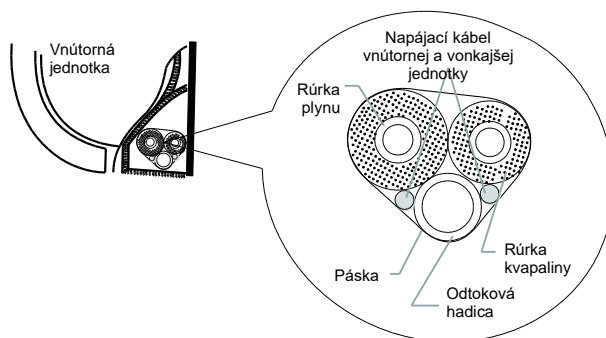

Poznámka:

- Napájací a ovládací kábel by sa nemali krížiť alebo zmotávať k sebe.
- Odtoková hadica by mala byť priviazaná pod rúrkami.

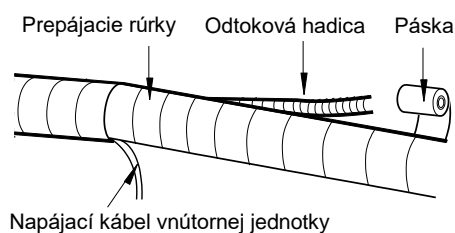

Krok 9: Zavesenie vnútornej jednotky

1. Zasuňte zviazané rúrky do priechodky v stene a potom ich prevlečte cez otvor v stene.
2. Zaveste vnútornú jednotku na nástenný montážny rám.
3. Vyplňte medzeru medzi rúrkami a priechodkou gumovým tesnením.
4. Upevnite priechodku.
5. Skontrolujte, či je vnútorná jednotka pevne nainštalovaná a dolieha k stene.

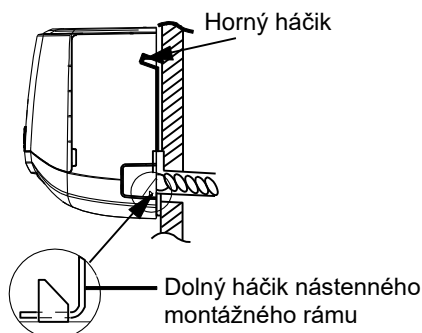
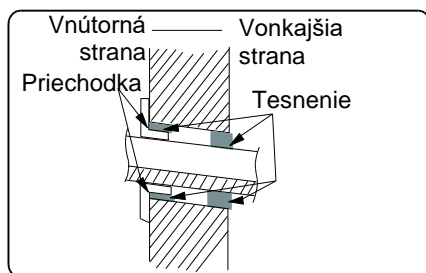

Poznámka:

Neohýbajte veľmi odtokovú hadicu, aby sa nezablokoval prietok vody.

7.2 Kontrola po inštalácii

Po dokončení inštalácie skontrolujte, či sú splnené nasledujúce požiadavky:

Kontrolované položky	Možná porucha
Je zariadenie dobre upevnené?	Jednotka môže spadnúť, vibrovať alebo vydávať hluk.
Vykonalí ste kontrolu tesnosti potrubia?	Pri úniku chladiva hrozí nedostatočný výkon chladenia/kúrenia.
Je tepelná izolácia rúrok dostatočná?	Môže nastať kondenzácia a odkvapkávanie vody.
Je odtok vody v poriadku?	Môže nastať kondenzácia a odkvapkávanie vody.
Súhlasí napájacie napätie s údajom na výrobnom štítku?	Môže nastať porucha alebo poškodenie súčastí.
Je inštalácia vodičov a rúrok správna?	Môže nastať porucha alebo poškodenie súčastí.
Je jednotka správne uzemnená?	Môže dôjsť k prebíjaniu elektrického prúdu.
Má napájací kábel požadované parametre?	Môže dôjsť k poruche alebo poškodeniu častí.
Je prívod a výfuk vzduchu voľný?	Pri zablokovaní hrozí nedostatočný výkon chladenia/kúrenia.
Boli po inštalácii odstránené prach a úlomky materiálov?	Môže nastať porucha alebo poškodenie súčastí.
Je ventil plynu a ventil kvapaliny úplne otvorený?	Pri obmedzení prietoku chladiva hrozí nedostatočný výkon chladenia/kúrenia.
Je otvor na priechod rúrok dobre zakrytý?	Môže dôjsť k zníženiu výkonu chladenia (kúrenia) alebo plytvaniu elektrinou.

8 SKÚŠOBNÁ PREVÁDZKA

1. Pred skúšobnou prevádzkou

- Nechajte klienta odsúhlasiť inštaláciu klimatizačného zariadenia.
- Oznámete klientovi dôležité informácie o klimatizačnom zariadení.

2. Testovanie prevádzky

- Zapnite napájanie a stlačte tlačidlo ON/OFF na diaľkovom ovládači, aby ste spustili prevádzku.
- Pomocou tlačidla MODE vyskúšajte prevádzkové režimy Automatika, Chladenie, Odvlhčovanie, Ventilátor a Kúrenie, aby ste zistili, či všetko funguje normálne.
- Keď je teplota v miestnosti nižšia ako 16 °C, nie je možné spustiť režim Chladenie.

9 DODATOK

9.1 Konfigurácia prepájacích rúrok

1. Štandardná dĺžka prepájacej rúrky je 5 m, 7,5 m, 8 m
2. Minimálna dĺžka prepájacej rúrky:
Pri jednotke so štandardnou dĺžkou prepájacej rúrky 5 m nie je minimálna dĺžka prepájacej rúrky nijako obmedzená. Pri jednotke so štandardnou dĺžkou prepájacej rúrky 7,5 alebo 8 m je minimálna dĺžka prepájacej rúrky 3 m.
3. Maximálna dĺžka prepájacej rúrky (m)

Výkon	Max. dĺžka prepájacej rúrky
5000 Btu/h (1465W)	15
7000 Btu/h (2051W)	15
9000 Btu/h (2637W)	15
12000 Btu/h (3516W)	20
18000 Btu/h (5274W)	25

Výkon	Max. dĺžka prepájacej rúrky
24000 Btu/h (7032W)	25
28000 Btu/h (8204W)	30
36000 Btu/h (10548W)	30
42000 Btu/h (12306W)	30
48000 Btu/h (14064W)	30

4. Výpočet dodatočného množstva oleja do chladiva a chladiva, potrebného pri predĺžení prepájacej rúrky:
Keď je dĺžka prepájacej rúrky predĺžená o 10 m nad štandardnú dĺžku, je potrebné pridať 5 ml oleja do chladiva na každých dodatočných 5 m prepájacej rúrky.
Postup výpočtu dodatočného množstva chladiva (na základe dĺžky rúrky kvapaliny):
 - Dodatočné množstvo chladiva = predĺžená dĺžka rúrky kvapaliny × dodatočné množstvo chladiva na meter dĺžky
 - Pridajte potrebné množstvo chladiva podľa dĺžky štandardnej rúrky, ako zobrazuje nasledujúca tabuľka. Dodatočné množstvo chladiva na meter sa líši podľa priemeru rúrky kvapaliny. Vid' nasledujúcu tabuľku:

Dodatočné množstvo chladiva R32

Priemer prepájacej rúrky		Vnútorňa jednotka (g/m)	Vonkajšia jednotka	
Rúrka kvapaliny (mm)	Rúrka plynu (mm)		Len chladienie (g/m)	Chladienie aj kúrenie (g/m)
Ø6	Ø9,5 alebo Ø12	16	12	16
Ø6 alebo Ø9,5	Ø16 alebo Ø19	40	12	40
Ø12	Ø19 alebo Ø22,2	80	24	96
Ø16	Ø25,4 alebo Ø31,8	136	48	96
Ø19	–	200	200	200
Ø22,2	–	280	280	280

Vyššie uvedené dodatočné množstvo chladiva je odporúčané, nie povinné.

9.2 Rozšírenie hrdla rúrok

! Poznámka

Hlavnou príčinou úniku chladiva býva chyba pri rozširovaní hrdla rúrok. Vykonávajte rozširovanie hrdla rúrok správne podľa nasledujúceho postupu.

1. Narežte rúrky.

- Zmerajte vzdialenosť medzi vnútornou a vonkajšou jednotkou.
- Narežte rúrky na potrebnú dĺžku pomocou rezača rúrok.

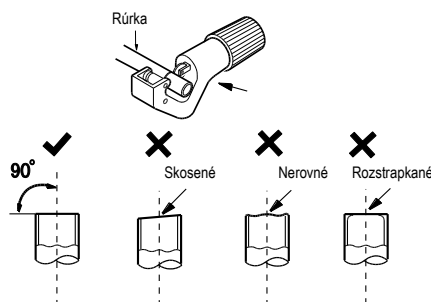

2. Odstráňte rozstrapkanie.

- Odstráňte rozstrapkanie odhrotovačom a dbajte na to, aby sa zvyšky materiálu nedostali do rúrky.

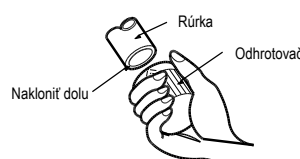

3. Navlečte na rúrku vhodnú izoláciu.

4. Naložte prevlečnú maticu.

- Vezmite prevlečné matice z pripájacej rúrky vnútornej jednotky a z ventilu vonkajšej jednotky a navlečte ich na rúrku.



5. Rozšírte hrdlo rúrky.

Rozšírte koniec rúrky pomocou rozširovacieho nástroja (sedlovačka, pertlovačka).

Poznámka: Rozmer „A“ sa líši podľa priemeru rúrky (viď nasledujúcu tabuľku)

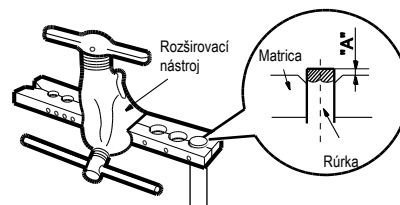

Vonkajší priemer (mm)	A (mm)	
	Max.	Min
Φ6 – 6,35 (1/4")	1,3	0,7
Φ9,52 (3/8")	1,6	1,0
Φ12 – 12,70 (1/2")	1,8	1,0
Φ15,8 – 16 (5/8")	2,4	2,2

6. Vykonajte kontrolu

- Skontrolujte kvalitu rozšírenia hrdla rúrky. Ak sa vyskytne nejaká porucha, rozšírte hrdlo rúrky opäť podľa vyššie uvedených krokov.

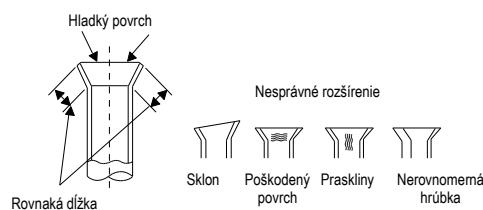

SPÄTNÝ ODBER ELEKTROODPADU



Uvedený symbol na výrobku alebo v sprievodnej dokumentácii znamená, že použité elektrické alebo elektronické výrobky nesmú byť likvidované spoločne s komunálnym odpadom. Za účelom správnej likvidácie výrobku ho odovzdajte na určených zberných miestach, kde budú prijaté zdarma. Správnou likvidáciou tohto produktu pomôžete zachovať cenné prírodné zdroje a napomáhate prevencii potenciálnych negatívnych dopadov na životné prostredie a ľudské zdravie, čo by mohli byť dôsledky nesprávnej likvidácie odpadov. Ďalšie podrobnosti si vyžiadajte od miestneho úradu alebo najbližšieho zberného miesta.

INFORMÁCIE TÝKAJÚCE SA POUŽITÉHO CHLADIACEHO PROSTRIEDKU

Informácie týkajúce sa použitého chladiaceho prostriedku

Toto zariadenie obsahuje fluórované skleníkové plyny zahrnuté v Kjótskom protokole. Údržba a likvidácia musí byť vykonaná kvalifikovaným personálom.

Typ chladiaceho prostriedku: R32

Množstvo chladiaceho prostriedku: vid' prístrojový štítok.

Hodnota GWP: 675 (1 kg R32 = 0,675 t CO₂ eq)

GWP = Global Warming Potential (potenciál globálneho otepľovania)



Zariadenie je naplnené horľavým chladivom R32

V prípade poruchy, problémov s kvalitou alebo iných, odpojte zariadenie od napájania a kontaktujte prosím miestneho predajcu alebo autorizované servisné stredisko.

Tiesňové volanie - telefónne číslo: 112

VÝROBCA

SINCLAIR CORPORATION Ltd.

1-4 Argyll St.

London W1F 7LD

Great Britain

www.sinclair-world.com

Zariadenie bolo vyrobené v Číne (Made in China).

ZÁSTUPCA

SINCLAIR EUROPE spol. s r.o.

Purkynova 45

612 00 Brno

Czech Republic

SERVISNÁ PODPORA



Kutlíkova 17

Budova TECHNOPOL

852 50 Bratislava

Telefón: +421 917 911 845

E-mail: info@dobraklima.sk

<https://www.dobraklima.sk>

