

MITSUBISHI ELECTRIC CORPORATION

KLIMATIZÁCIA MITSUBISHI ELECTRIC PRE BUDOVY

MODELÝ: SEZ-KA35/50/71VA
PEAD-RPxxEA

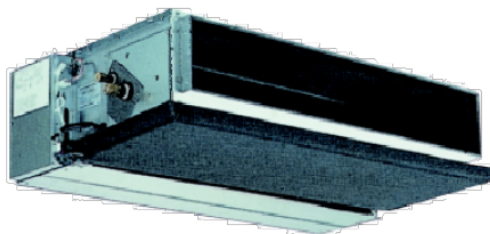

OBSAH

Názvy a funkcie jednotlivých častí
Diaľkové ovládanie
Display
Obsluha
Ventilácia
Nastavenie teploty v miestnosti
Vertikálny smer prúdenia vzduchu
Nastavenie času
Nastavenie časového spínača
Údržba a čistenie
Odstránenie poruchy

Názvy častí

Časť – displej

Kvôli vysvetleniu, sú zobrazené všetky časti displeja. Počas prevádzky vidieť len príslušné zobrazenia.

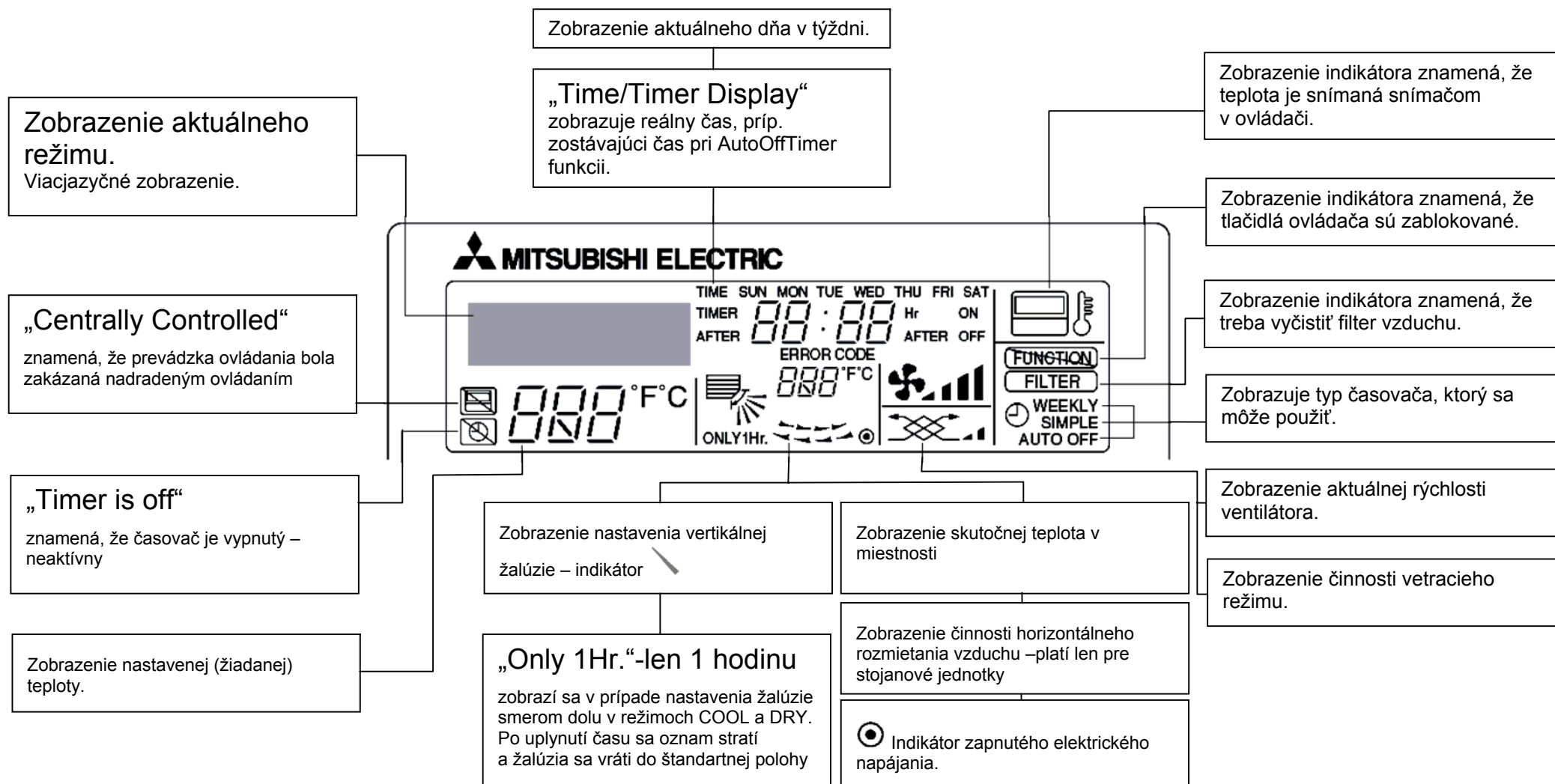

Pozn.:

Ak stlačíte tlačítko funkcie, ktorá nie je inštalovaná na vnútornej jednotke, diaľkový ovládač zobrazí – NOT AVAILABLE.

Ak ovládač používate pre multisplitové jednotky, t.j. na jednu vonkajšiu jednotku je dve a viac vnútorných jednotiek, toto sa zobrazí iba ak funkcia nie je u nadradenej jednotky.

Časť – ovládacie tlačidlá

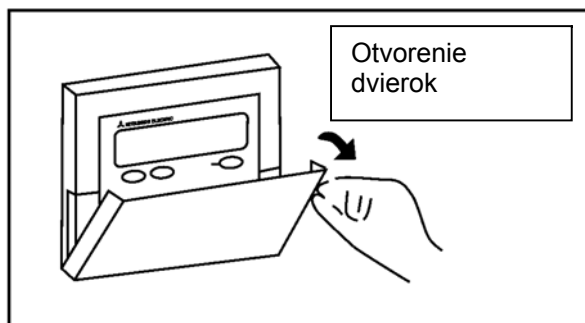
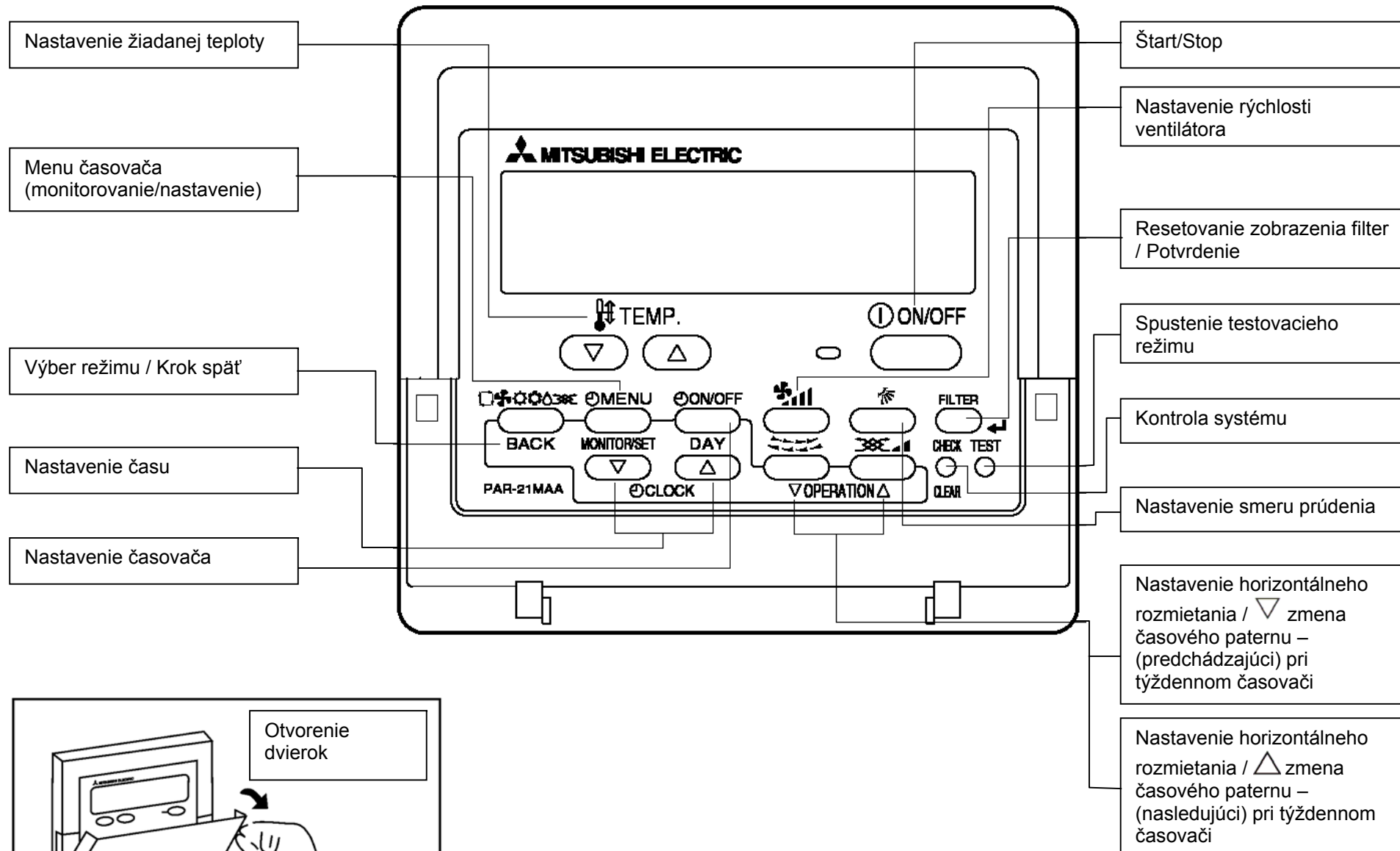

Zásady bezpečnosti

► Prečítajte si všetky bezpečnostné zásady pred spustením jednotky

Symboly použité v texte:

⚠ Warning:

Upozorňuje na nebezpečenstvo ktoré môže používateľovi spôsobiť zranenie.

⚠ Caution:

Upozorňuje na nebezpečenstvo ktoré môže zničiť klimatizačnú jednotku.

⚠ Warning:

Pozorne si prečítajte informácie napísane na štítku hlavnej jednotky.

⚠ Warning:

- Klimatizačná jednotka nemôže byť nainštalovaná používateľom. Je nutné aby jednotku spojzdnila firma certifikovaná výrobcom.
- Nestúpajte po klimatizačnej jednotke
- Nepolievajte jednotku vodou, ani sa jej nedotýkajte vlhkými rukami.
- Nesprejajte v blízkosti jednotky. Plyn by sa mohol zapáliť.
- Do blízkosti jednotky neumiestňujte plynové kachle, alebo iné zariadenia používajúce plyn.
- Neotvárajte vonkajšiu jednotku v prípade, že je v zapnutom stave, nachádzajú sa v nej pohyblivé časti.
- V prípade že ucítite zápach, jednotku vypnite a kontaktujte firmu, ktorá vám jednotku nainštalovala.
- Upozornite deti, aby sa nehrali s klimatizačnou jednotkou.

⚠ Caution:

Nestláčajte tlačidlá ovládača ostrými predmetmi.
nikdy neprikrívajte vnútornú ani vonkajšiu jednotku.

Funkcie

Poznámka:
Továrnské nastavenie funkcie autoreštart je „Autoreštart neaktívny“. O aktiváciu „Autoreštartu“ prosím požiadajte dodávateľskú/montážnu spoločnosť.

Popis funkcie „AUTO REŠTART“

- Klimatizačná jednotka je vybavená pamäťou. Pri vypnutí si „zapamätá“, v ktorom režime fungovala a pri jej opätovnom zapnutí pokračuje v prevádzke v danom móde.
- Vypnutím hlavného vypínača nefunguje zapnutie jednotky ovládačom.
- Ak jednotka bežala v testovacom režime „TEST RUN“ pred vypnutím hlavného ovládača, po jeho zapnutí pokračuje v prevádzke v móde, ktorý bol zvolený pred režimom „TEST RUN“.

Nastavenie času a dňa v týždni

■ Použite obrazovku pre nastavenie dňa v týždni.

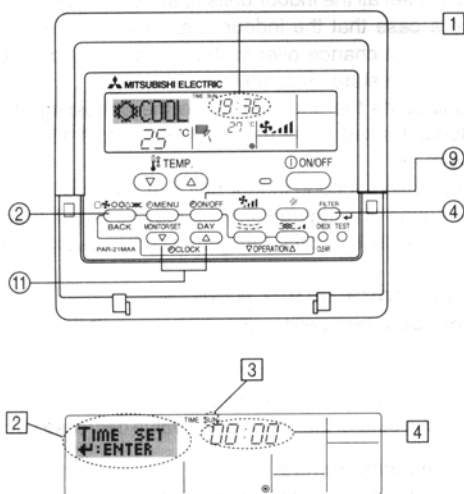

► Nastavenie dňa v týždni a času...

1. Stlačte ∇ alebo Δ , tlačítka nastavenia času ① vid' obrazovku 2.
2. Stlačte Časovač ON/OFF (nastav deň) tlačidlo ④.
- * Každé podržanie tohto tlačidla zmení deň. Na obrazovke 3 sa mení deň v poradí NEDELA→PONDELOK→atď.
3. Keď stlačíte tlačidlo ∇ čas bude klesať po minútach. Po dlhšom podržaní tlačidla ∇ bude čas klesať v desaťminútových intervaloch a neskôr po hodinových intervaloch.
4. Po nastavení času stlačte tlačidlo ④ pre uloženie.

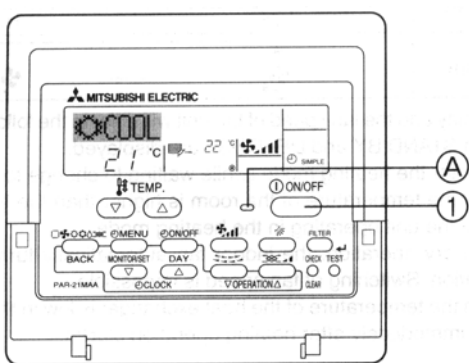

Zapnutie a vypnutie jednotky

- Elektrický prívod nesmie byť odpojený, keď je jednotka zapnutá. Jednotka by sa mohla poškodiť.
 - ① Stlačte tlačidlo ZAP/VYP
 - Ⓐ Rozsvieti sa indikátor.
- V prípade vypnutia klimatizačnej jednotky, sa dá zapnúť až po troch minútach.
- V prípade výpadku elektrického prúdu, sa jednotka sama nezapne po jeho obnovení.

Nastavenie režimu

- ① Zapnite klimatizačnú jednotku
 - Ⓐ Indikátor zapnutia musí svietiť.
 - ② Postupne stláčajte tlačidlo 2, (☐☼☼☼☼) a nastavte požadovaný mód.

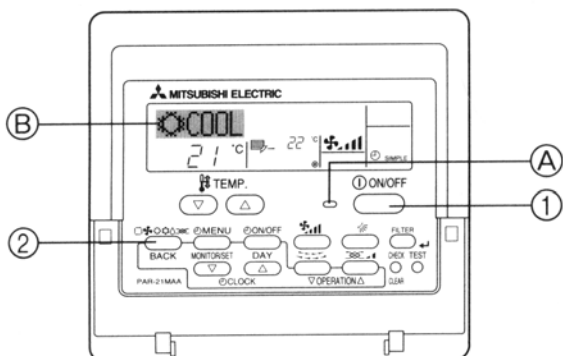

- ☼ chladenie
- ☼ odvlhčovanie
- ☼ ventilácia
- ☼ kúrenie
- ☐ automatický mód(kúrenie, chladenie)

Funkcie

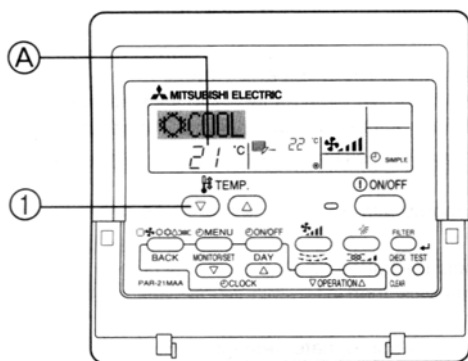

Nastavenie teploty

► Pre zníženie teploty v miestnosti:

① Stlačte tlačidlo .

Ⓐ Nastavená teplota sa zobrazí.

Každým stlačením tlačidla nastavujete teplotu o 1°C.

► Pre zvýšenie teploty v miestnosti:

① Stlačte tlačidlo .

Ⓐ Nastavená teplota sa zobrazí.

Každým stlačením tlačidla nastavujete teplotu o 1°C.

Prevádzkové teploty:

Chladenie a odvlhčovanie: 19-30°C

Kúrenie 17-28°C

Automatický režim 19-28°C

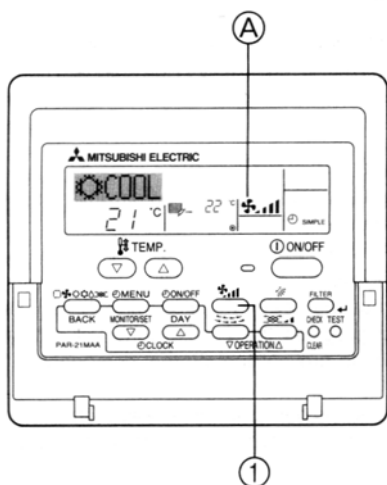

Displej zobrazuje hodnoty v rozmedzí 8-28 °C













Nastavenie intenzity ventilácie

① Stlačte tlačidlo  pre nastavenie intenzity ventilácie.

Pri každom stlačení tlačidla sa mení intenzita ventilácie. Zobrazuje sa na obrazovke Ⓐ.

Rýchlosť ventilácie	Zobrazovanie na obrazovke	
	Nízka intenzita	Vysoká intenzita
2 polohy		

Počet stupňov (1 až 4) ventilácie závisí od typu vnútornej jednotky. Ovládač si počet stupňov automaticky zistí a užívateľovi ich nastavovať.

FAN SPEED	Display
4-speed model	Auto →  →  →  → 
3-speed model	 →  →  → 
2-speed model	 →  → 

Funkcie

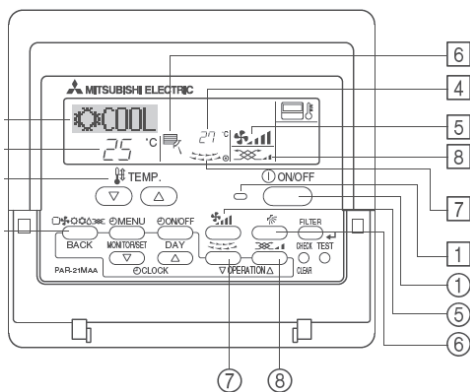

Nastavenie smeru prúdenia hore/dolu

Každým stlačením tlačidla meníte želaný smer výstupnej lamely. Aktuálny smer je zobrazený na displeji
Možné stavy:

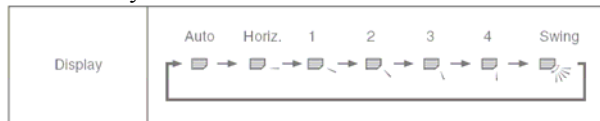

Počet dostupných stavov závisí od typu vnútornej jednotky. V nasledujúcich prípadoch je skutočný stav lamely odlišný od nastavenej:

- ❑ pokiaľ displej zobrazuje „STAND BY“ alebo „DEFROST“ – stav prípravy kúrenia a stav odmrazovania, po automatickom ukončení týchto stavov sa lamela nastavi do želaného stavu
- ❑ ihneď po zapnutí jednotky do režimu kúrenia – jednotka sa ohrieva a lamela je nastavená horizontálne
- ❑ vo vykurovacom režime ak je dosiahnutá žiadaná teplota

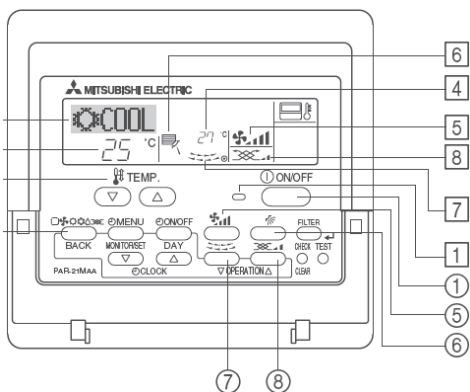

Nastavenie smeru prúdenia vpravo/vľavo

Stlačením tlačidla zapneme/vypneme rozmietanie vzduchu v horizontálnom smere. Aktuálny stav je zobrazený na displeji [7]

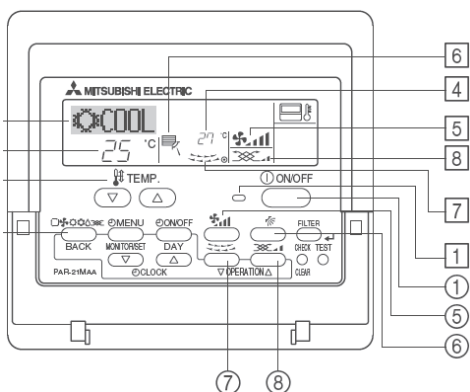

Dostupnosť tejto funkcie závisí od typu vnútornej jednotky.



Nastavenie ventilácie

Ak je ku klimatizačnej jednotke pripojená ventilačná jednotka Lossnay, automaticka sa spustí so štartom klim. jednotky. Tlačidlom (8) môžeme meniť rýchlosť ventilácie v dvoch stupňoch.



Ventiláciu môžeme spustiť aj nezávisle – výberom režimu ventilácie () pomocou tlačidla  .

Funkcie

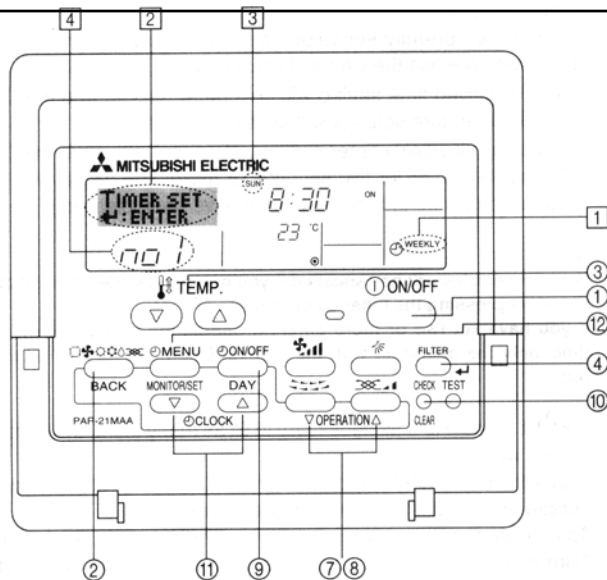

Používanie časovača

Klimatizačná jednotka je vybavená tromi druhmi časovačov:

- ① Týždňový časovač, ② Jednoduchý časovač
- ③ Vypínací časovač

Používanie týždňového časovača

■ Umožňuje nastaviť osem rozdielnych operácií každý deň v týždni.

- Každá operácia môže pozostávať: Zapnutie/vypnutie spolu s nastavením teploty, iba zmena teploty, iba zapnutie/vypnutie jednotky.
- V prípade použitia iného časovača sa týždňový časovač vypne.

■ Rozdiel medzi časovačmi môže byť najmenej jedna minúta.

- 1) Používať sa môže iba jeden druh časovača!
- 2) Týždňový časovač nefunguje: Časovač je vypnutý, jednotka je poškodená, jednotka funguje v testovacom režime, užívateľ nastavuje určitú funkciu, užívateľ nastavuje časovač, užívateľ nastavuje iný deň v týždni, jednotka je spravovaná centrálnym systémom.

Poznámka:

V jednom čase môže byť použitý len jeden typ časovača (týždenný-WEEKLY / jednoduchý-SIMPLY / vypínací-AUTO OFF).

Výber (zmena) časovača, ktorý chceme používať – vid'. kapitola „Nastavenie parametrov“.

Továrenské nastavenie: týždenný časovač.

► Nastavenie týždňového časovača

1. Zistite, či je jednotka v štandardnom móde, a či indikátor ① je zobrazený.
2. Stlačte tlačidlo ⑫, takže sa rozsvieti indikátor ②.(Každé stlačenie tlačidla ⑫ mení medzi „Timer set“ a „Monitor“.)
3. Stlačte tlačidlo ⑨ pre nastavenie dňa. Každé podržanie tohto tlačidla zmení deň. Na obrazovke ③ sa mení deň v poradí NEDEĽA→PONDELOK→atď.
4. Tlačidlom ⑦ a ⑧ sa nastavuje operácie (1-8), ktorá sa na obrazovke zobrazuje: ukazovateľ ④.

Príklad:

Operácia číslo:	Nedela	Pondelok	...	Sobota	
1	8:30 ON 23°C				<Operácia jedna pre deň nedeľa> Zapne jednotku v sobotu o 8:30 na teplotu 23°C
2	10:00 OFF	10:00 OFF	10:00 OFF	10:00 OFF	
...					<Operácia dva pre všetky dni> Vypne jednotku každý deň o 10:00.
8					

Poznámka:

Nastavením dňa na „Sun Mon Thues Wed Thurs Fri Sat“ – môžete nastaviť rovnaký čas vypnutia pre celý týždeň.

Funkcie

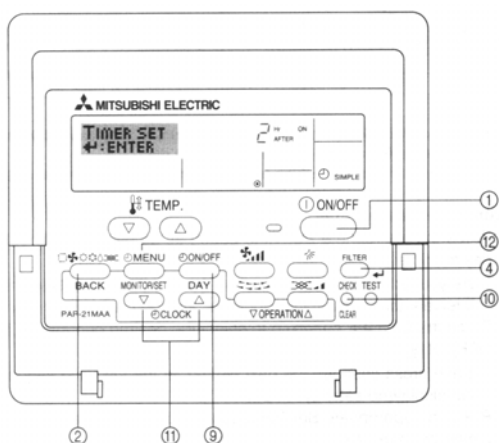
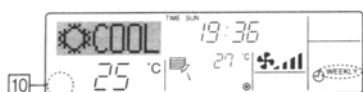
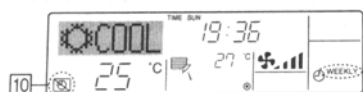
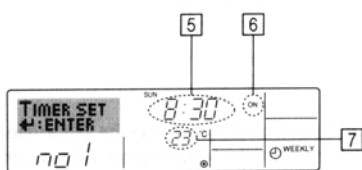
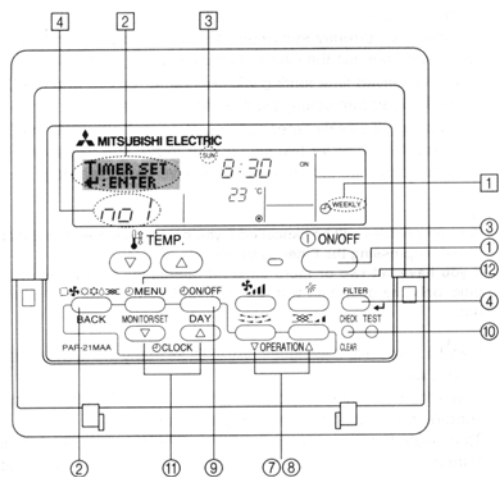

► Nastavovanie Týždenného časovača

- Nastavte čas tlačidlami ⑪ nastavený čas vidíme na obrazovke ⑤.
- Stlačte tlačidlo ①, aby ste nastavili, či sa má jednotka zapnúť/vypnúť (ON/OFF) nastavenú operáciu vidíme na obrazovke - ⑥.
- Tlačidlom ③ nastavíme teplotu, nastavenú teplotu na daný deň vidíme na obrazovke ⑦.
- Po nastavení požadovaných operácií, stlačte tlačidlo FILTER ④ pre potvrdenie nastavení.

Pozn.1: Pre vymazanie celého časovača podržte tlačidlo ⑩ na 2 sekundy, obrazovka začne blikať, čím indikuje vymazanie časovača.

Pozn.2: Pre vymazanie aktuálnej nastavovanej hodnoty stlačte a hneď uvoľnite tlačidlo ⑩ jedenkrát.

- Podľa potreby opakujte kroky 2 až 8 na zadanie ďalších voľných pozícií týždenného časovača.
- stlačte tlačidlo „BACK“ ② aby ste sa vrátili do štandardného režimu riadenia jednotky.
- Pre aktiváciu časovača stlačte krátko tlačidlo ⑨ aby sa z obrazovky stratil nápis „Timer OFF“. Ak v časovači nie je nastavený žiadny príkaz, nápis „Timer OFF“ na obrazovke bliká.

► Prezeranie Týždňového časovača

- Skontrolujte, či indikátor týždňového časovača je zobrazený na obrazovke ①.
- Stlačte tlačidlo ⑫ toľko krát, kým sa nezobrazí „Timer Monitor“ ⑧.
- Stláčajte tlačidlo ⑨ kým nenastavíte deň, ktorý si chcete pozrieť.
- Tlačidlami ⑦ a ⑧ prezeráte jednotlivé operácie na daný deň.
- pre skončenie prezerania časovača stlačte tlačidlo ②.

► Spustenie Týždňového časovača

Pre zapnutie stlačte tlačidlo ⑨ - z obrazovky sa stratí kontrolka ⑩.

► Vypnutie Týždňového časovača

Pre vypnutie stlačte tlačidlo ⑨ na obrazovke sa objaví kontrolka ⑩.

Používanie Jednoduchého časovača

■ K dispozícii sú tri možnosti:

- Zapnutie -jednotka sa zapne po uplynutí nastaveného času
 - Vypnutie -jednotka sa vypne po uplynutí nastaveného času
 - Zapnutie+Vypnutie -jednotka sa zapne a vypne po uplynutí daného nastaveného času
- Períoda zapnutia a vypnutia môže byť nastavená iba raz, v rozmedzí 72 hodín. Nastavovanie času sa vykonáva v hodinových skokoch.

► Ako nastaviť Jednoduchý časovač

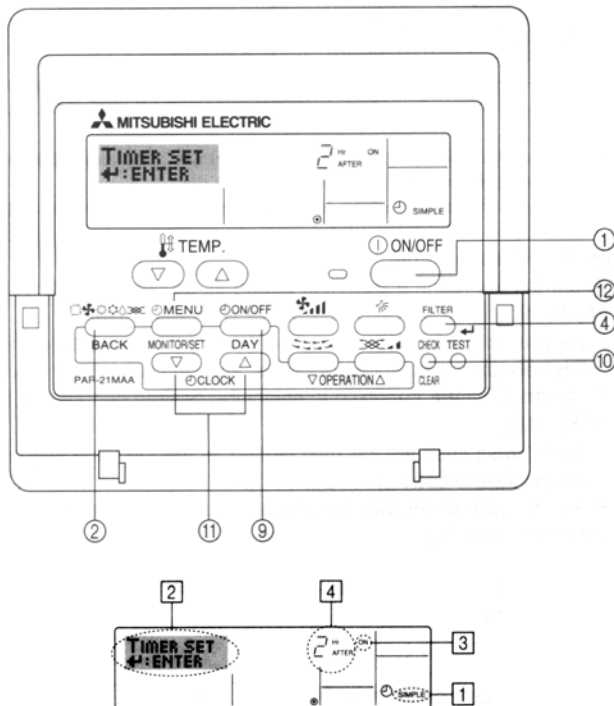

1. Uistite sa, že na obrazovke svieti indikátor jednoduchého časovača „SIMPLE“ ①.
Ak nie je zobrazený jednoduchý časovač, treba ho nastaviť na jednoduchý – vid. kapitola „Nastavenie parametrov“
2. Stlačte tlačidlo ⑫, na obrazovke sa zobrazí ②. (Každým stlačením ⑫ sa prepína medzi nastavením „set“ a prezeraním časovača „monitor“.)
3. Stlačte tlačidlo ①, aby ste nastavili, či sa má jednotka zapnúť/vypnúť (ON/OFF) nastavenú operáciu v vidíme na obrazovke - .
Nastavené „ON“ ③ jednotka sa zapne po uplynutí daného počtu hodín
Nastavené „OFF“ - jednotka sa zapne po uplynutí daného počtu hodín
4. Po nastavení, (bod 3.) je potrebné, nastaviť počet hodín, (čas do vypnutia „OFF“ resp. zapnutia „ON“) tlačidlom ⑩. Počet hodín vidíme na obrazovke ④. Je možné nastaviť čas v rozmedzí 1-72 hodín.
5. Keď chcete použiť naraz zapínací a vypínací časovač, zopakujte kroky 3 a 4. Ak nastavíte rovnaký čas vypnutia a zapnutia, časovač fungovať nebude.
6. Pre zrušenie časovača, zobrazte si želaný (ON alebo OFF) (krok 3) a stlačte tlačidlo „CLEAR“ - ⑩.
7. Po nastavení požadovaných operácií, stlačte tlačidlo „FILTER“ ④ pre potvrdenie nastavení.

Poznámka:

Nastavenie časovača sa neuloží, keď stlačíte tlačidlo ② skôr ako tlačidlo ④.

8. Stlačte tlačidlo ②, pre vrátenie do štandardnej obrazovky.
9. Stlačte tlačidlo ⑨ a časovač začne odpočítavanie – časový údaj sa zobrazuje na obrazovke .

Funkcie

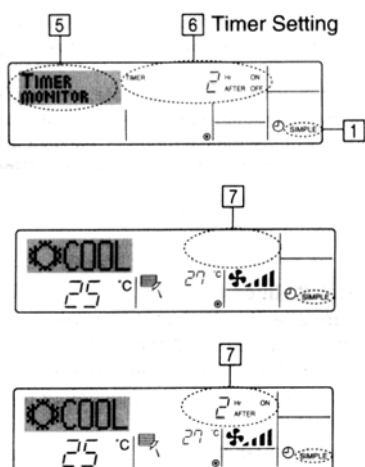

► Prezeranie Jednoduchého časovača

1. Skontrolujte, či indikátor jednoduchého časovača je zobrazený na obrazovke ❶.
2. Stlačte tlačidlo ❷ toľko krát, kým sa nezobrazí „Timer Monitor“ ❺. Nastavené hodnoty sa zobrazia (ak sú nastavené oba časy (On aj Off) zobrazujú sa alternatívne).
3. Pre skončenie prezerania časovača stlačte tlačidlo ❸.

► Spustenie Jednoduchého časovača

Pre zapnutie stlačte tlačidlo ❹ na obrazovke sa zobrazí časový údaj - ❷.

► Vypnutie Jednoduchého časovača

Pre vypnutie stlačte tlačidlo ❹ z obrazovky zmizne časový údaj - ❷.

Príklad

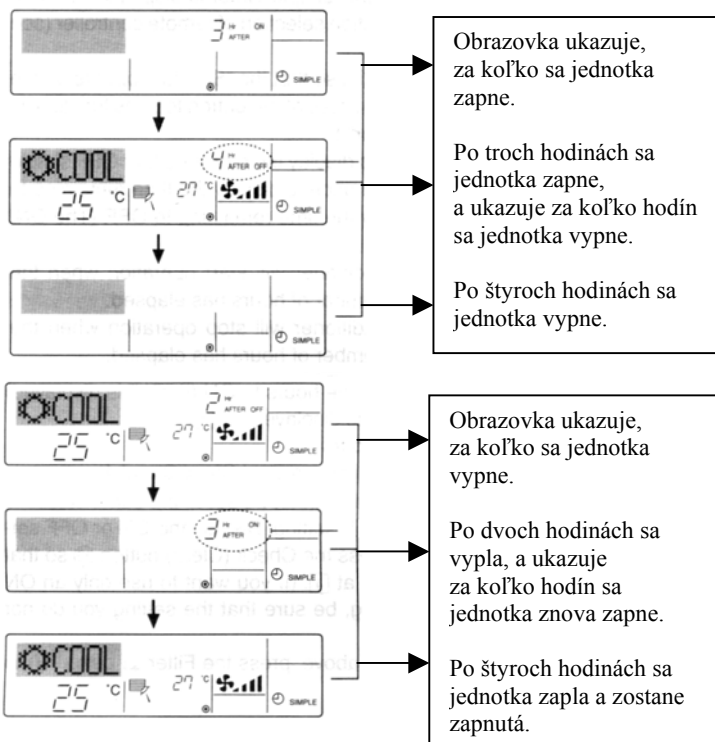

Príklad 1:

Jednotka je vypnutá „OFF“ zapne sa o tri hodiny, následne po zapnutí sa o štyri hodiny vypne. „ON“ – 3 hodiny „OFF“ – 7 hodín

Príklad 2:

Jednotka je zapnutá „ON“ vypne sa o dve hodiny, a po troch hodinách sa znova zapne. „ON“ – 5 hodiny „OFF“ – 2 hodín

Používanie časovača automatického vypnutia „Auto Off“

- Tento časovač odpočítava čas, po ktorom jednotku vypne.
- Časovač funguje v rozmedzí 30 minút až 4 hodiny, nastavuje sa v 30 - minútových intervaloch.

Poznámka

- 1) Používať sa môže iba jeden druh časovača!
- 2) Auto Off časovač nefunguje:

Časovač je vypnutý, jednotka je poškodená, jednotka funguje v testovacom režime, užívateľ nastavuje určitú funkciu, užívateľ nastavuje časovač, jednotka je spravovaná centrálnym systémom.

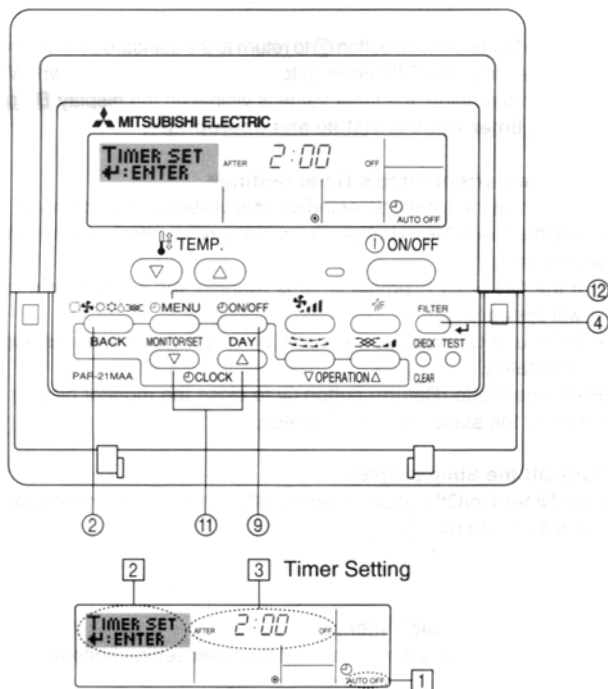

► Ako nastaviť časovač automatického vypnutia

1. Uistite sa, že na obrazovke svieti indikátor „Auto Off“ časovača - ①. Ak nie je zobrazený „Auto Off“, treba ho aktivovať – viď. kap. Nastavenie parametrov
2. Podržte tlačidlo ⑫ 3 sekundy, na obrazovke sa zobrazí ②. (Každým stlačením ⑫ sa prepína medzi nastavením „Timer Set“ a prezeraním časovača „Timer Monitor“.)
3. Použitím tlačidiel ⑩ nastavte čas po ktorom sa má jednotka vypnúť.
4. Po nastavení požadovaného času stlačte tlačidlo „FILTER“ ④ pre potvrdenie nastavení.

Poznámka:

Nastavenie časovača sa neuloží, keď stlačíte tlačidlo ② skôr ako tlačidlo ④.

5. Stlačte tlačidlo ②, pre vrátenie do štandardnej obrazovky a časovač začne hneď odpočítavať čas ak je jednotka v chode, čas je viditeľný na obrazovke.

Poznámka:

pre prestavenie času zopakujte všetky kroky.

► Vypnutie Časovača automatického vypnutia

Pre vypnutie podržte tlačidlo ⑨ na 3 sekundy, na obrazovke objaví kontrolka ⑥ a zmizne časový údaj ⑦.

Alternatívou je vypnutie jednotky hlavným tlačidlom ON/OFF, ukazovateľ ⑦ z obrazovky zmizne.

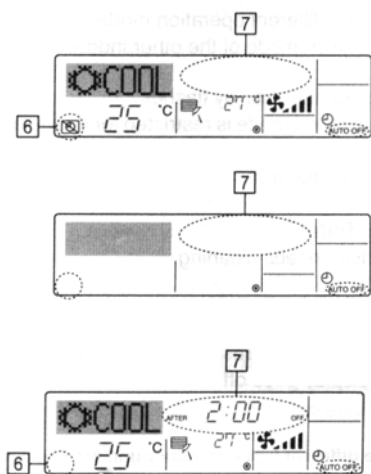

► Spustenie Časovača automatického vypnutia

Pre zapnutie podržte tlačidlo ⑨ na 3 sekundy, z obrazovky sa stratí kontrolka ⑥ a objaví sa časový údaj ⑦.

► Prezeranie Jednoduchého časovača

4. Skontrolujte, či indikátor „Auto Off“ časovača je zobrazený na obrazovke ①.
5. Stlačte tlačidlo ⑫ na 3 sekundy, zobrazí sa „Timer Monitor“ ④. Zostávajúci čas do vypnutia sa zobrazí.
6. Pre skončenie prezerania časovača stlačte tlačidlo ②.



Funkcie

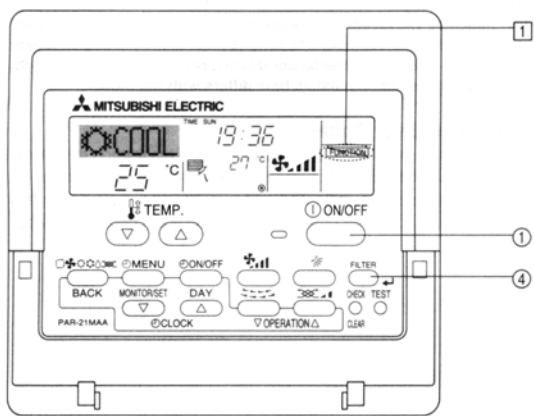

Blokovanie tlačidiel diaľkového ovládača

■ Tlačidlá na klimatizačnej jednotke je možné blokovať.

Poznámka:

Indikátor 1 indikuje blokovanie kláves. Blokovať možno všetky tlačidlá alebo všetky tlačidlá okrem tlačidla „ON/OFF“ – zapnutie/vypnutie jednotky. Nastavenie jednej z týchto dvoch možností vid' kap. Nastavenie Funkcií.



► Blokovanie kláves

Podržte tlačidlo 4 a súčasne stlačte tlačidlo 1 na dve sekundy. Na obrazovke sa rozsvieti indikátor blokovania kláves 1.

Pri stlačení zablokovaných kláves sa indikátor 1 rozblíkajú.

► Odblokovanie kláves

Podržte tlačidlo 4 a súčasne stlačte tlačidlo 1 na dve sekundy. Z obrazovky sa zmizne indikátor blokovania kláves 1.

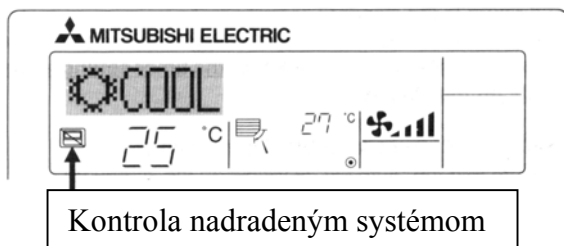

Kontrola nadradeným systémom

Kontrola nadradeným systémom

Indikátor je na obrazovke zobrazený v prípade, že je jednotka zapojená na centrálnu riadiacu jednotku.

Nemusia byť dostupné funkcie:

- časovač + štandardné zapnutie/vypnutie
- nastavenie teploty
- zmena pracovného režimu (chlad/kúrenie/...)

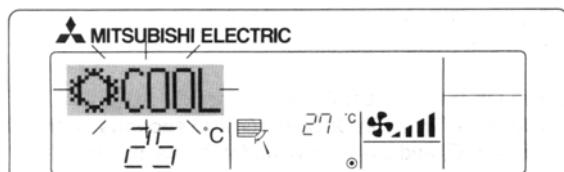

Blikajúci indikátor režimu

V prípade, že je na vonkajšiu jednotku pripojených viac jednotiek, musia fungovať v rovnakom režime, príp. byť vypnuté. V prípade blikania je nastavený iný režim na inej vnút. jednotke.

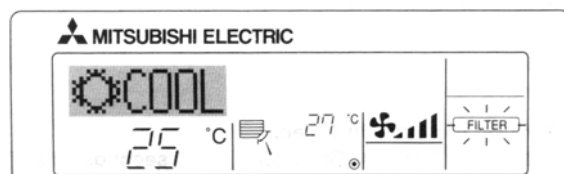

Blikajúca kontrolka FILTER

Indikuje, potrebu vyčistenia filtra – uplynul určitý čas chodu jednotky (typicky 100h).

Vyčistite filter.

Po výmene je potrebné dva krát za sebou stlačiť tlačidlo „FILTER“ – indikátor zmizne a začne sa počítať nový časový interval.

Funkcie

CITY-MULTI modely

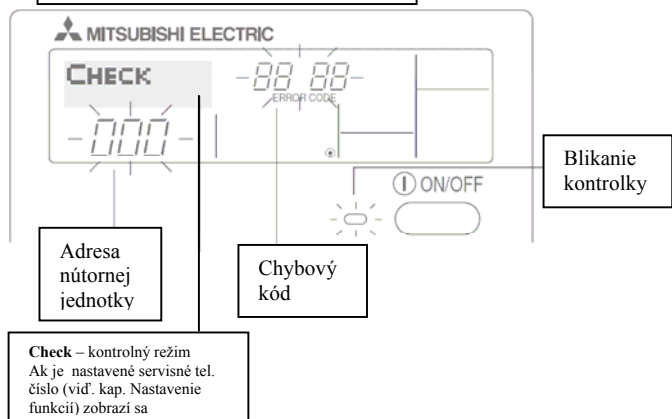

Mr.Slim modely

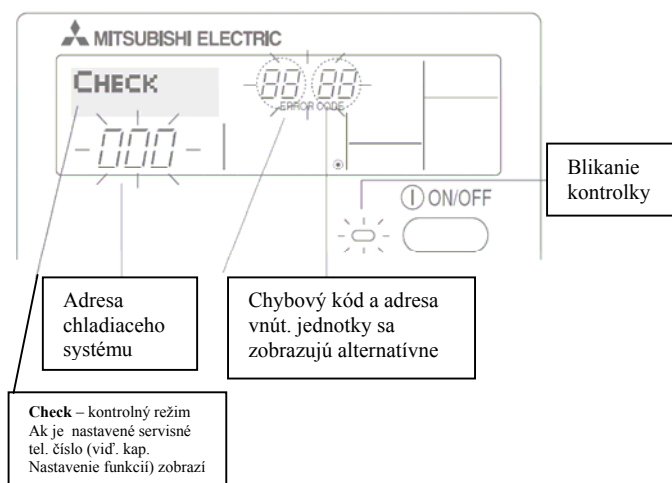

► Indikácia chybových kódov

1. Ak bliká LED kontrolka (vedľa tlačidla ON/OFF) došlo k poruche jednotky. V závislosti na modely jednotky sa zobrazí chybová správa a tel. číslo (ak je nastavené) a klim. jedn. sa zastaví.
2. Ak neblinká LED kontrolka (vedľa tlačidla ON/OFF) a zobrazí sa len chybový kód, klim. jednotka pracuje naďalej ale má nejaký problém. Tel. číslo sa zobrazí (ak je nastavené) po stlačení tlačidla.
3. V oboch prípadoch volajte Vašu servisnú organizáciu.

Pozn.: nastavenie servisného tel. čísla – viď. kap. Nastavenie Funkcií.

Zobrazenie chybového kódu, kontrolná LED neblinká

CITY-MULTI modely

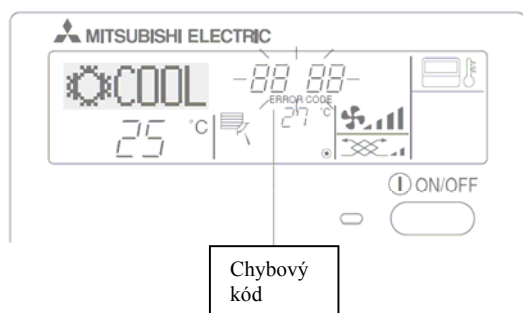

Mr.Slim modely

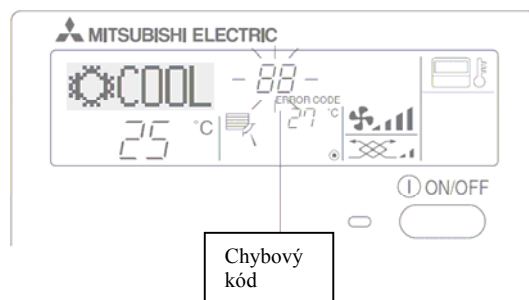

Nastavenie parametrov

Prehľad nastaviteľných položiek

Kapitoly funkcií	Nastaviteľné položky	Popis položky
1. Zmena jazyka (CHANGE LANGUAGE)	Nastavenie jazyka zobrazovania	Výber z 8 jazykových mutácií
2. Nastavenie funkcií (FUNCTION SELECTION)	Nastavenie blokovania klávesnice (LOCKING FUNCTION)	Výber možnosti blokovat' klávesnicu ovládača
	Povolenie režimu AUTO MODE	Povolenie/zakázanie Automatického prepínania chladenia a kúrenia
	Nastavenie limitov nastavenia teploty (LIMIT TEMP FUNCTION)	Zmena štandardného rozsahu nastaviteľných teplôt pre chladenie, kúrenie a Auto režim zvlášť
3. Nastavenie módov (MODE SELECTION)	Nastavenie ovládača (CONTROLLER MAIN/SUB)	Nastavenie hlavného a podružného ovládača ak sú použité dva na jeden systém
	Povolenie zobrazenia reálneho času (CLOCK)	Zakázanie/povolenia zobrazenia času na displeji ovládača
	Výber typu časovača (WEEKLY TIMER)	Výber z 3 typov časovačov
	Zadanie servisného čísla (CALL.)	Nastavenie tel. čísla zobrazeného pri vzniku poruchy
4. Nastavenie zobrazenia (DISP MODE SETTING)	Zobrazenie teploty (TEMP MODE °C/°F)	Nastavenie teplotnej stupnice
	Zobrazenie teploty nasávaného vzduchu (ROOM TEMP DISP SELECT)	Zakázanie/povolenie zobrazovať teplotu nasávaného vzduchu na displeji
	Zobrazenie aktuálneho režimu v Auto režime (AUTO MODE DISP C/H)	Zakázanie/povolenie zobrazovať aktuálny režim (Cooling/Heating) v režime AUTO

Nastavenie parametrov – postupnosti

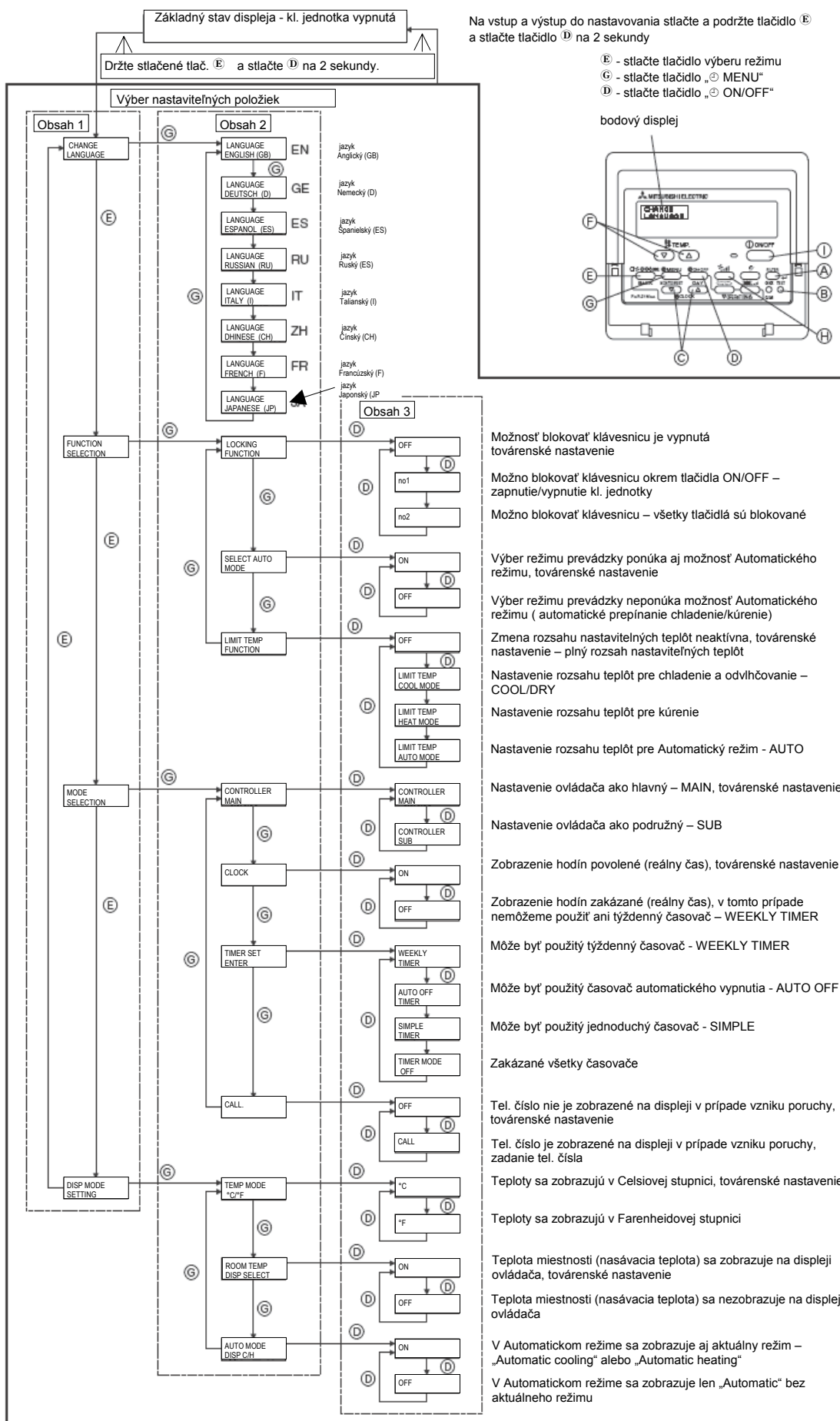

1. Zmena jazyka – CHANGE LANGUAGE

Slovné informácie môžu byť na displeji zobrazené v 8-ich jazykoch:

- | | | | |
|-----------------|---------------|------------------|-----------------|
| 1-Anglicky (GB) | 2-Nemecky (D) | 3-Španielsky (E) | 4-Rusky (RU) |
| 5-Taliansky (I) | 6-Čínsky (CH) | 7-Francúzsky (F) | 8-Japonsky (JP) |

Zmena nastavenia:

■ Display example

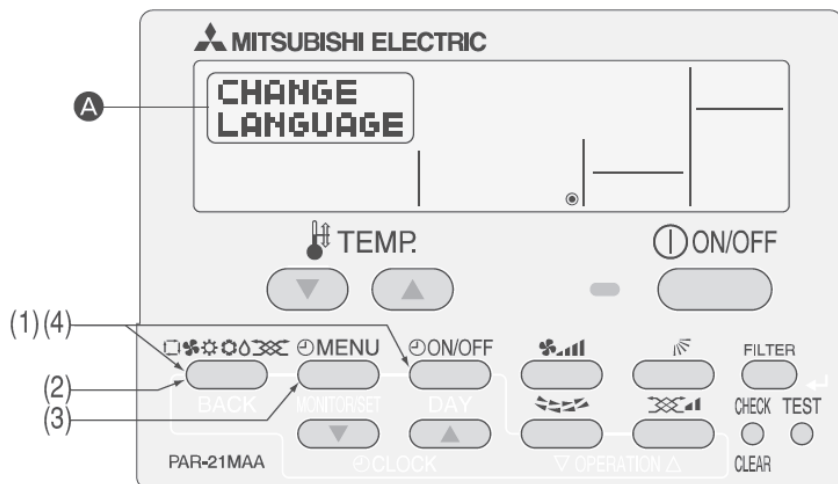

(1) Držte stlačené tlačidlo **MODE** a stlačte tlačidlo **ON/OFF** na 2 sekundy aby ste sa dostali do Nastavenia Funkcií.

(2) Stláčajte tlačidlo **MODE** pokiaľ sa na displeji nezobrazí položka „CHANGE LANGUAGE“ v **A**



(3) Stláčajte **MENU** na výber želaného jazyka.



(4) Opakujte krok (1) na návrat do normálneho režimu. Nastavenie je ukončené.

2 Nastavenie funkcií

2.1 Blokovanie klávesnice – LOCKING FUNCTION

Nasledujúce možnosti môžu byť nastavené:

- 1 **no1** : všetky tlačidlá môžu byť blokované okrem tlačidla ON/OFF
- 2 **no2** : všetky tlačidlá môžu byť blokované
- 3 **OFF** : možnosť blokovania vypnutá

Nastavenie :

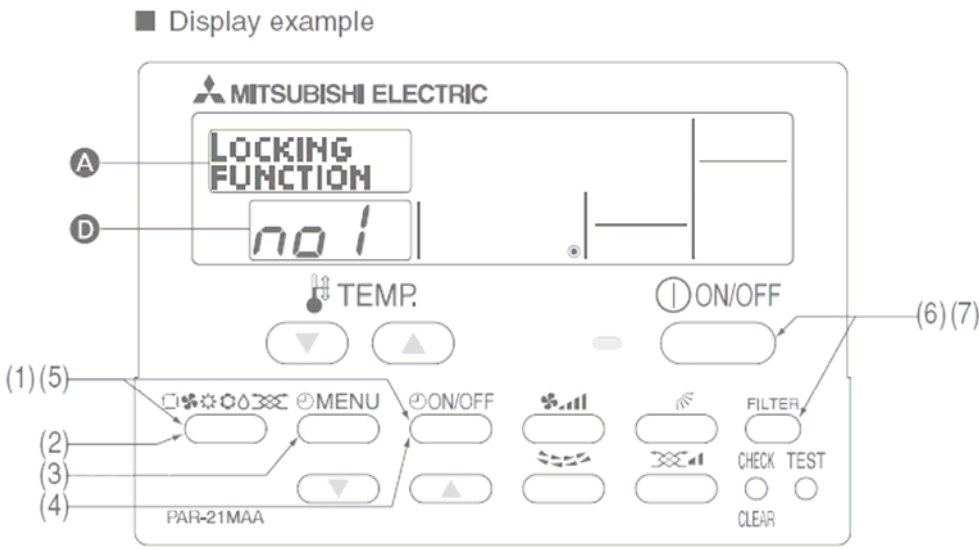

(1) Držte stlačené tlačidlo **MODE** a stlačte tlačidlo **ON/OFF** na 2 sekundy aby ste sa dostali do Nastavenia Funkcií.

(2) Stláčajte tlačidlo **MODE** pokiaľ sa na displeji nezobrazí položka „FUNCTION SELECTION“ v **A**.



(3) Stláčajte **MENU** pokiaľ sa na displeji nezobrazí „LOCKING FUNCTION“ v **A**.

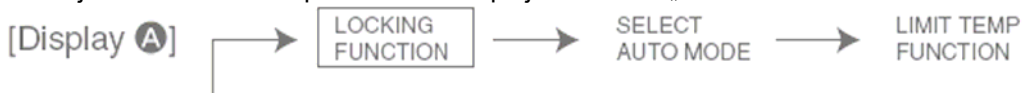

(4) Stláčajte **ON/OFF** na výber želaného parametra:

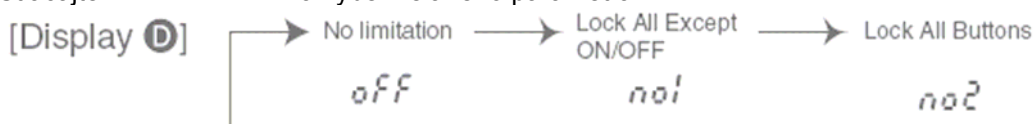

(5) Opakujte krok (1) na návrat do normálneho režimu. Nastavenie je ukončené.

* Na aktiváciu nastavenia postupujte podľa postupu na ďalšej strane.

Blokovanie klávesnice (počas normálnej prevádzky)

- (6) Držte stlačené tlačidlo **FILTER** a stlačte tlačidlo **ON/OFF** na 2 sekundy aby ste zablokovali klávesnicu.

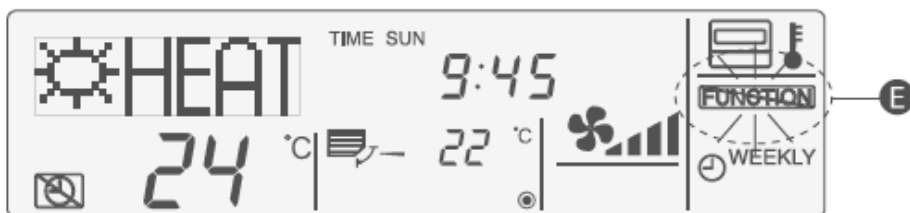

- Ak stlačíte blokované tlačidlo, činnosť sa nevykoná a na displeji sa rozblíkajú nápis – vid' **D**.

Odblokovanie klávesnice (počas normálnej prevádzky)

- (7) Držte stlačené tlačidlo **FILTER** a stlačte tlačidlo **ON/OFF** na 2 sekundy aby ste odblokovali klávesnicu.



Všetky tlačidlá sú povolené.

2.2 Povolenie Auto režimu - SELECT AUTO MODE

Nasledujúce možnosti môžu byť nastavené:

1 **ON** – Auto režim je zobrazovaný vo výbere režimov prevádzky (ak to typ jednotky umožňuje)



2 **OFF** - Auto režim nie je zobrazovaný vo výbere režimov prevádzky



Nastavenie :

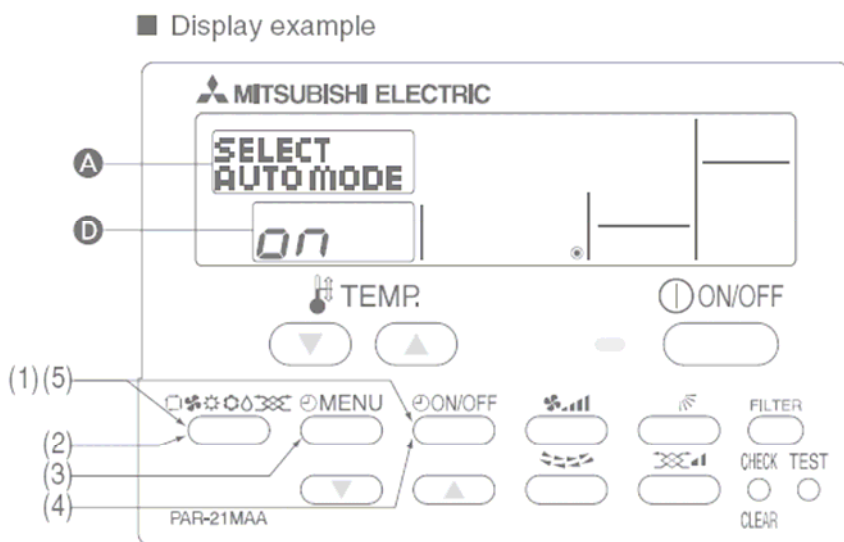

(1) Držte stlačené tlačidlo **MODE** a stlačte tlačidlo **ON/OFF** na 2 sekundy aby ste sa dostali do Nastavenia Funkcií.

(2) Stláčajte tlačidlo **MODE** pokiaľ sa na displeji nezobrazí položka „FUNCTION SELECTION“ v **A**.



(3) Stláčajte **MENU** pokiaľ sa na displeji nezobrazí „SELECT AUTO MODE“ v **A**.

(4) Stláčajte **ON/OFF** na výber želaného parametra:

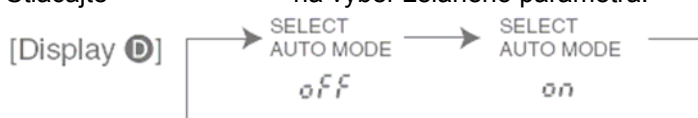

(5) Opakujte krok (1) na návrat do normálneho režimu. Nastavenie je ukončené. Ak stlačíte tlačidlo **ON/OFF** pred stlačením tlačidla **MODE** vaše nastavenie sa neuloží.

Pozn. Režimy HEAT a AUTO nie sú zobrazované (nie je možné ich zvoliť) ak je ovládač pripojený na klimatizačnú jednotku len na chladenie !

2.3 Zmena rozsahu nastaviteľných teplôt – LIMIT TEMP FUNCTION

Štandardné rozsahy nastavenia žiadanej teploty môžu byť limitované. Môžeme limitovať rozsah pre každý režim zvlášť.

- 1 Cool mode : teplotný rozsah pre chladiaci a odvlhčovací režim
- 2 Heat mode : teplotný rozsah pre vykurovací režim
- 3 Auto mode : teplotný rozsah pre automatický režim
- 4 OFF : teplotné rozsahy nelimitované

Tabuľka nastaviteľných limitov :

	Rozsah nastavenia		Štandardný rozsah
Chladiaci/odvlhč. režim	spodný limit	19°C – 30°C	19°C – 30°C
	horný limit	30°C – 19°C	
Vykurovací režim	spodný limit	17°C – 28°C	17°C – 28°C
	horný limit	28°C – 17°C	
AUTO režim	spodný limit	19°C – 28°C	19°C – 28°C
	horný limit	28°C – 19°C	

Nastavenie :

■ Display example

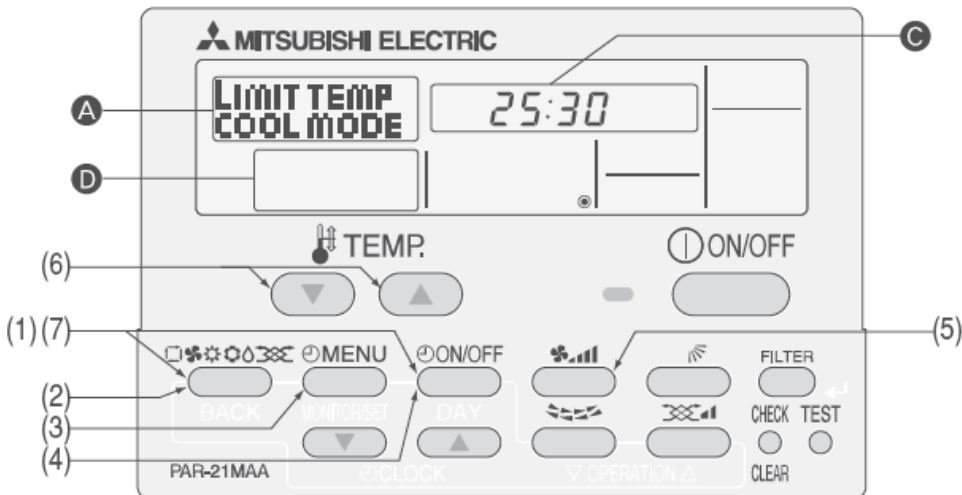

(1) Držte stlačené tlačidlo **MODE** a stlačte tlačidlo **ON/OFF** na 2 sekundy aby ste sa dostali do Nastavenia Funkcií.

(2) Stláčajte tlačidlo **MODE** pokiaľ sa na displeji nezobrazí položka „FUNCTION SELECTION“ v **A**.



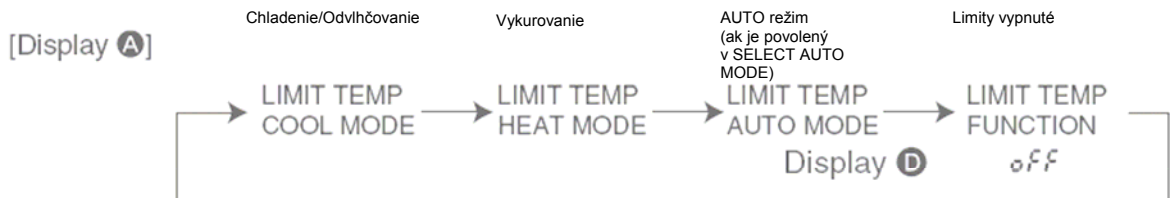

(3) Stláčajte **MENU** pokiaľ sa na displeji nezobrazí „LIMIT TEMP FUNCTION“ v **A**. Ak už bol limit predtým raz nastavovaný, zobrazí sa názov posledne nastavovanej položky.

(4) Stláčajte **ON/OFF** na výber želaného režimu pre ktorý chceme nastaviť limity:





- (5) Stlačte tlačidlo  na výber spodného alebo horného limitu. Vybraný limit bliká.



- (6) Stlačte tlačidlá nastavenia teploty (TEMP) ( and ) na nastavenie limitnej teploty. Príklad zmeny pre spodný limit:



- (7) Opakujte krok (1) na návrat do normálneho režimu. Nastavenie je ukončené. Ak stlačíte tlačidlo  pred stlačením tlačidla  vaše nastavenie sa neuloží.

Príklad použitia v normálnej prevádzke:

Ak je spodný limit pre chladenie nastavený na 25°C a užívateľ chce nastaviť v chladiacom režime nižšiu teplotu, tak na ovládači sa teplota neprestaví a zároveň bliká hlásenie o nastavenom limite:

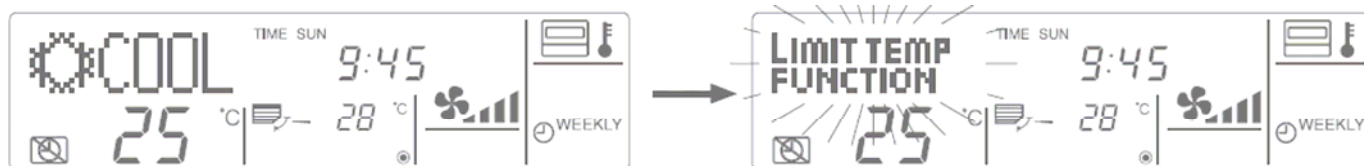

3.1 Nastavenie ovládača (hlavný/podružný) – CONTROLLER MAIN/SUB

Keď použijeme dva ovládače na jeden chladiaci systém je nutné nastaviť jeden z ovládačov na podružný (SUB) a druhý musí ostať ako hlavný (MAIN).

Možnosti nastavenia:

1 MAIN (továrenské nastavenie) – ovládač nastavený ako hlavný

2 SUB - ovládač nastavený ako podružný

Nastavenie :

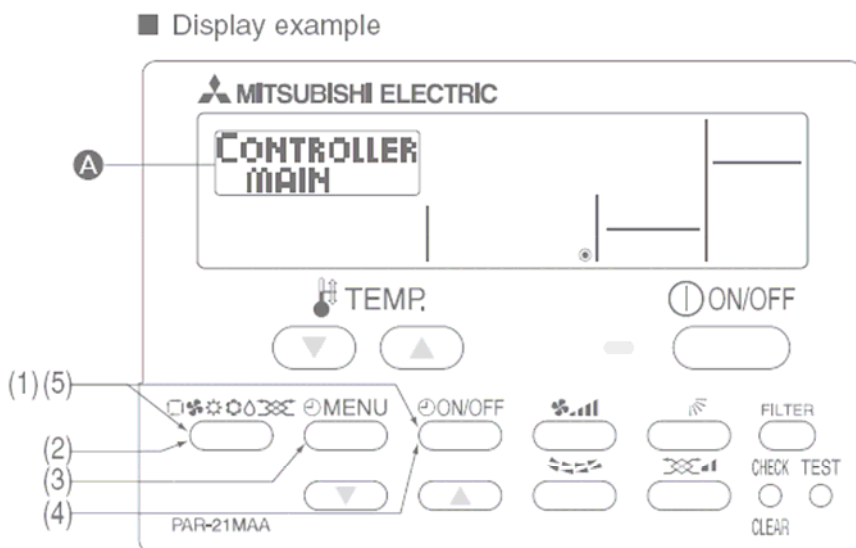

(1) Držte stlačené tlačidlo **MODE** a stlačte tlačidlo **ON/OFF** na 2 sekundy aby ste sa dostali do Nastavenia Funkcií.

(2) Stláčajte tlačidlo **MODE** pokiaľ sa na displeji nezobrazí položka „MODE SELECTION“ v **A**.



(3) Stláčajte **MENU** pokiaľ sa na displeji nezobrazí „CONTROLLER“ v **A**.

(4) Stláčajte **ON/OFF** na výber želaného nastavenia :

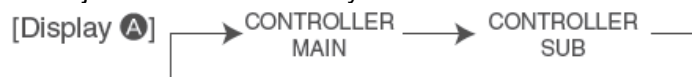

(5) Opakujte krok (1) na návrat do normálneho režimu. Nastavenie je ukončené.

3.2 Zapnutie/vypnutie zobrazovania reálného času – CLOCK

Ak vypneme zobrazovanie času a dňa v týždni nie je možné použiť týždenný časovač (Weekly Timer)

Možnosti nastavenia:

1 ON (továrenské nastavenie) – na ovládači sa zobrazuje reálny čas a deň v týždni a je ho možné nastaviť

2 OFF - na ovládači sa nezobrazuje reálny čas a deň v týždni

Nastavenie :

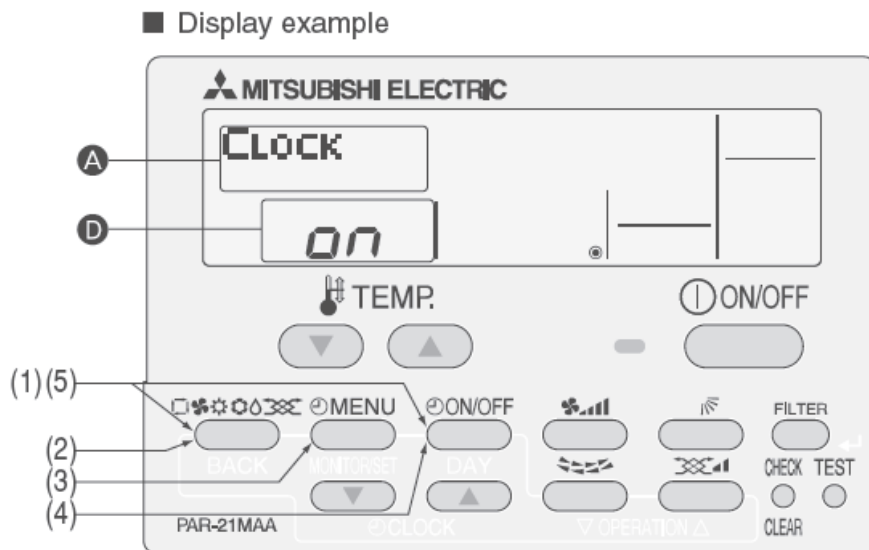

(1) Držte stlačené tlačidlo **MODE** a stlačte tlačidlo **ON/OFF** na 2 sekundy aby ste sa dostali do Nastavenia Funkcií.

(2) Stláčajte tlačidlo **MODE** pokiaľ sa na displeji nezobrazí položka „MODE SELECTION“ v **A**.



(3) Stláčajte **MENU** pokiaľ sa na displeji nezobrazí „CLOCK“ v **A**.

(4) Stláčajte **ON/OFF** na výber želaného nastavenia :



(5) Opakujte krok (1) na návrat do normálneho režimu. Nastavenie je ukončené.

3.3 Výber typu časovača – WEEKLY TIMER/AUTO OFF TIMER/SIMPLE TIMER

Týmto výberom určíme typ časovača, ktorý chceme používať počas normálnej prevádzky klimatizačného systému.

Možnosti nastavenia:

1 WEEKLY TIMER (továrenske nastavenie) – týždenný časovač na 8 operácií v každom dni. Ak vypneme zobrazovanie času a dňa v týždni, nie je možné použiť týždenný časovač (Weekly Timer) – vid'. kap. 3.2.

2 AUTO OFF TIMER – časovač automatického vypnutia. Odpočítava relatívny čas a po uplynutí nastaveného času klimatizačný systém vypne.

3 SIMPLE TIMER – jednoduchý časovač s možnosťou nastaviť jedno zapnutie a jedno vypnutie v rámci nasledujúceho 72-hodinového časového intervalu. Pracuje s relatívnymi časmi vzhľadom na čas, kedy tento časovač nastavujeme

4 TIMER MODE OFF – časovače neaktívne. Počas norm. prevádzky sa nedá použiť žiadny časovač

Nastavenie :

■ Display example

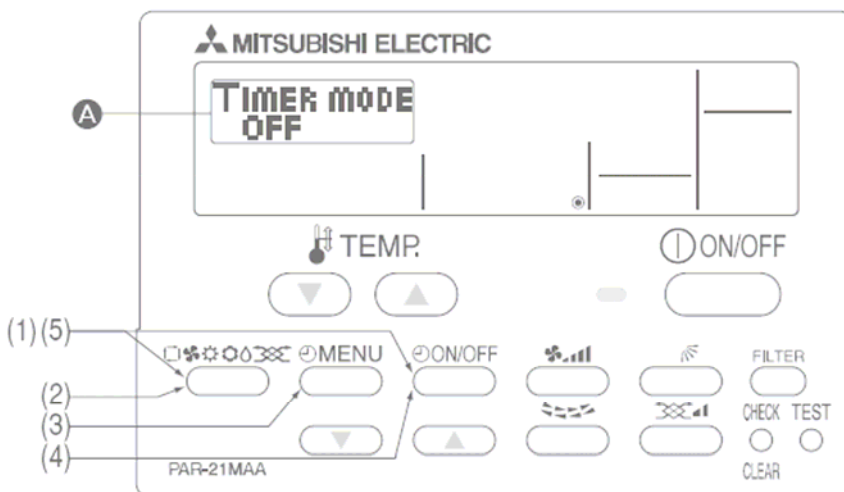

(1) Držte stlačené tlačidlo **MODE** a stlačte tlačidlo **ON/OFF** na 2 sekundy aby ste sa dostali do Nastavenia Funkcií.

(2) Stláčajte tlačidlo **MODE** pokiaľ sa na displeji nezobrazí položka „MODE SELECTION“ v **A**.



(3) Stláčajte **MENU** pokiaľ sa na displeji nezobrazí „TIMER“ v **A**.

(4) Stláčajte **ON/OFF** na výber želaného časovača:

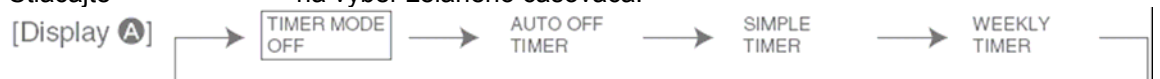

*Grafické zobrazenie ukazuje nastavenie TIMER MODE OFF – časovače vypnuté, pre inú položku je postup rovnaký.

(5) Opakujte krok (1) na návrat do normálneho režimu. Nastavenie je ukončené. Ak stlačíte tlačidlo **ON/OFF** pred stlačením tlačidla **MODE** vaše nastavenie sa neuloží.

3.4 Nastavenie tel. čísla – CALL

Nastavené tel. číslo sa zobrazí na displeji ovládača v prípade vzniku poruchy klimatizačného systému počas prevádzky.

Možnosti nastavenia:

- 1 CALL . OFF (továrenské nastavenie) – číslo sa nezobrazuje na displeji pri vzniku poruchy
 - 2 CALL . xxxxxxxxxxxx – už nastavené tel. číslo sa zobrazí na displeji pri vzniku poruchy.
- CALL . – nastavenie želaného tel.čísla. Možno zadať max. 12-znakové tel. číslo.

Nastavenie :

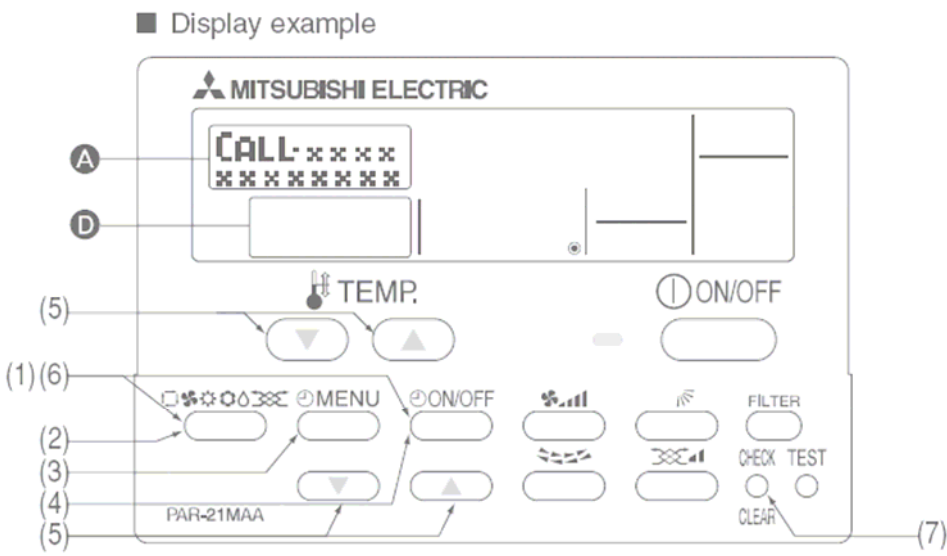

(1) Držte stlačené tlačidlo **MODE** a stlačte tlačidlo **ON/OFF** na 2 sekundy aby ste sa dostali do Nastavenia Funkcií.

(2) Stláčajte tlačidlo **MODE** pokiaľ sa na displeji nezobrazí položka „MODE SELECTION“ v **A**.



(3) Stláčajte **MENU** pokiaľ sa na displeji nezobrazí „CALL .“ v **A**.



(4) Stláčajte **ON/OFF** na výber zobrazenia/nezobrazenia tel. kontaktu:

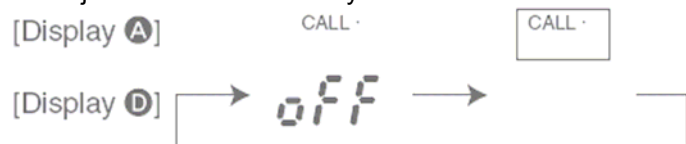

(5) Nastavenie tel.čísla: tlačidlami (5) pre nastavenie času (**▽** and **△**) zadajte želaný číselný znak na danom mieste, na pohyb medzi znakmi v čísle použite tlačidlá pre nastavenie teploty

(5) (**▽** and **△**). Nastavitelné znaky



- (6) Opakujte krok (1) na návrat do normálneho režimu. Nastavenie je ukončené. Ak stlačíte tlačidlo **ON/OFF** pred stlačením tlačidla **MODE** vaše nastavenie sa neuloží.
- (7) Na kontrolu zadaného tel. čísla môžete stlačiť tlačidlo **CHECK**, číslo sa zobrazí na 5 sekúnd.

Príklad zobrazenia pri vzniku poruchy:

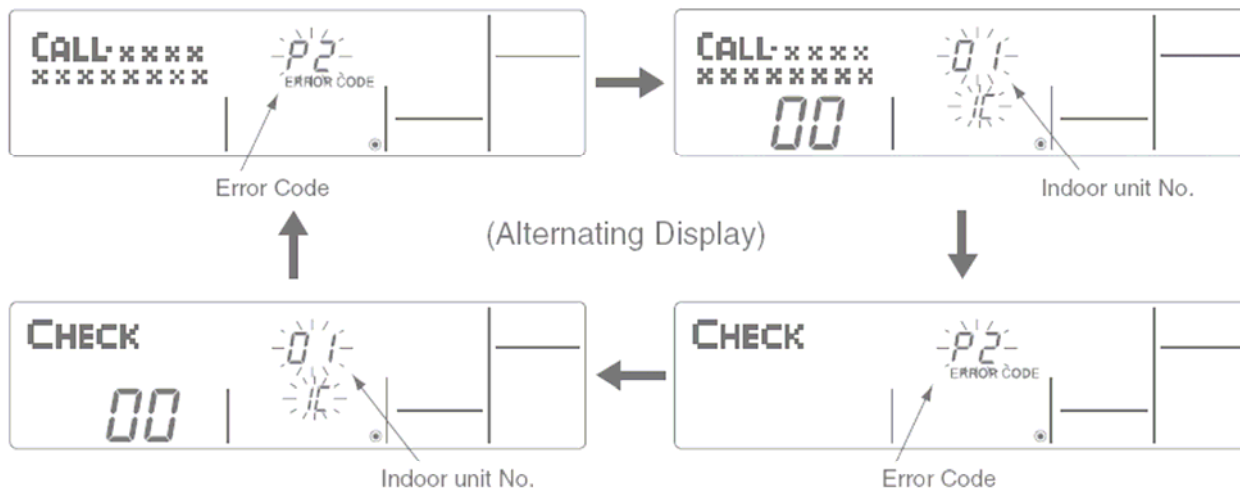

4 Nastavenie displeja – DISP MODE SETTING

4.3 Nastavenie jednotky teploty

Možnosti nastavenia:

1 °C – (továrnske nastavenie), teplota zobrazovaná v Celsiových stupňoch

2 °F – teplota zobrazovaná vo Farenheidových stupňoch

Nastavenie :

■ Display example

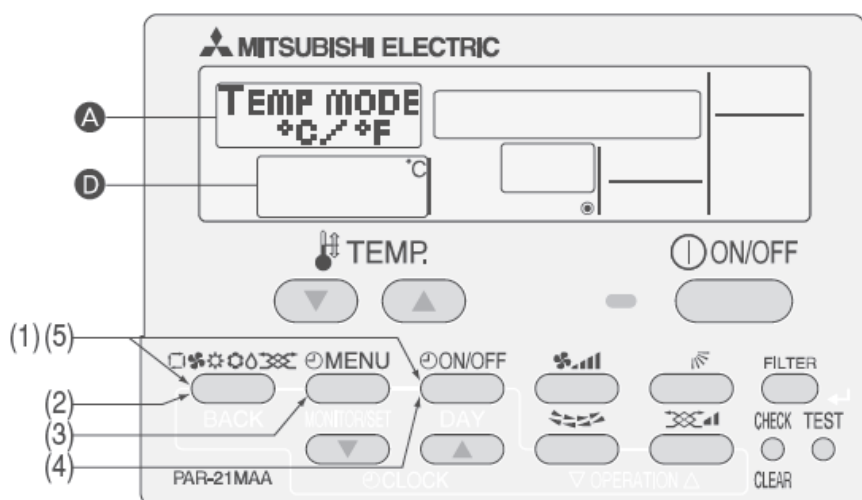

(1) Držte stlačené tlačidlo **MODE** a stlačte tlačidlo **ON/OFF** na 2 sekundy aby ste sa dostali do Nastavenia Funkcií.

(2) Stláčajte tlačidlo **MODE** pokiaľ sa na displeji nezobrazí položka „DISP MODE SETTING“ v **A**.



(3) Stláčajte **MENU** pokiaľ sa na displeji nezobrazí „TEMP MODE °C/°F“ v **A**.

(4) Stláčajte **ON/OFF** na výber želanej stupnice:

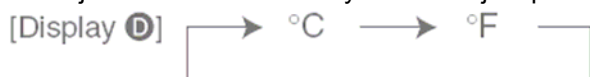

(5) Opakujte krok (1) na návrat do normálneho režimu. Nastavenie je ukončené. Ak stlačíte tlačidlo **ON/OFF** pred stlačením tlačidla **MODE** vaše nastavenie sa neuloží.

Príklad zobrazenia:

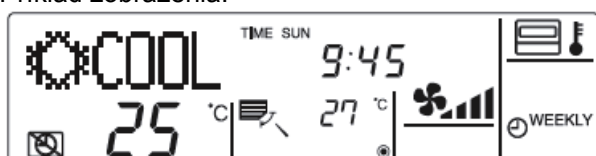

4.3 Zobrazovanie teploty nasávaného vzduchu

Možnosti nastavenia:

- 1 ON – (továrnske nastavenie), teplota nasávaného vzduchu je zobrazovaná na displeji
- 2 OFF – teplota nasávaného vzduchu nie je zobrazovaná na displeji

Nastavenie :

■ Display example

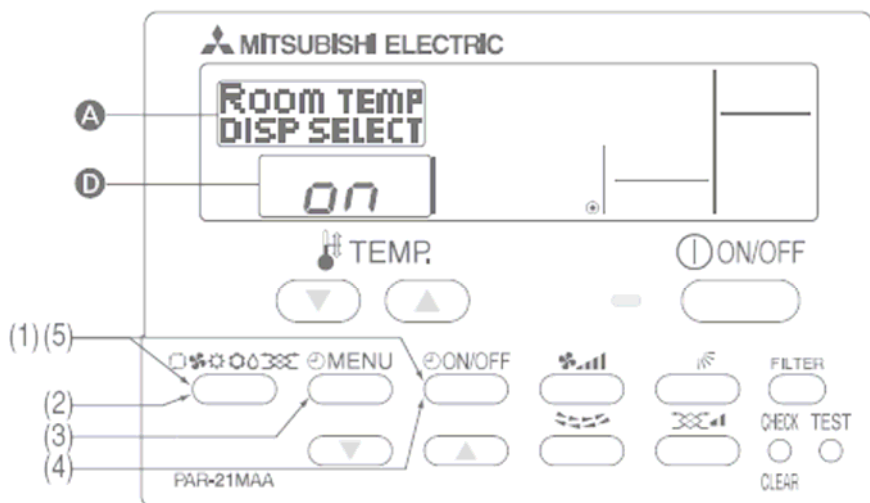

(1) Držte stlačené tlačidlo **MODE** a stlačte tlačidlo **ON/OFF** na 2 sekundy aby ste sa dostali do Nastavenia Funkcií.

(2) Stláčajte tlačidlo **MODE** pokiaľ sa na displeji nezobrazí položka „DISP MODE SETTING“ v **A**.



(3) Stláčajte **MENU** pokiaľ sa na displeji nezobrazí „ROOM TEMP DISP SELECT“ v **A**.

(4) Stláčajte **ON/OFF** na výber želaného stavu:



(5) Opakujte krok (1) na návrat do normálneho režimu. Nastavenie je ukončené. Ak stlačíte tlačidlo **ON/OFF** pred stlačením tlačidla **MODE** vaše nastavenie sa neuloží.

Príklad zobrazenia:

Teplota je zobrazovaná



Teplota nie je zobrazovaná



4.3 Zobrazenie aktuálneho režimu v AUTO režime

Umožňuje zakázať/povoliť zobrazenie „COOL“, „HEAT“ v režime AUTO – automatické prepínanie chladenie-kúrenie

Možnosti nastavenia:

1 ON – (továrenské nastavenie), aktuálny režim sa na displeji zobrazuje

2 OFF – aktuálny režim sa na displeji nezobrazuje

Nastavenie :

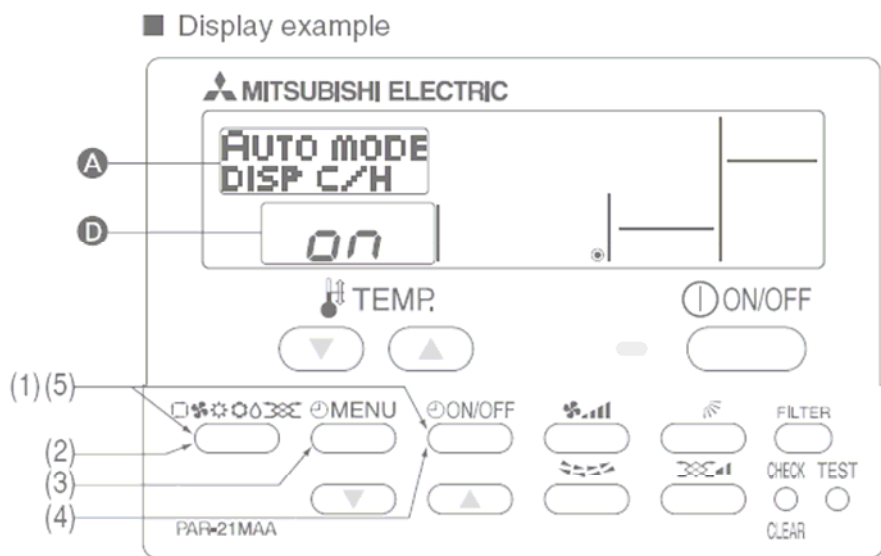

(1) Držte stlačené tlačidlo **MODE** a stlačte tlačidlo **ON/OFF** na 2 sekundy aby ste sa dostali do Nastavenia Funkcií.

(2) Stláčajte tlačidlo **MODE** pokiaľ sa na displeji nezobrazí položka „DISP MODE SETTING“ v **A**.



(3) Stláčajte **MENU** pokiaľ sa na displeji nezobrazí „AUTO MODE DISP C/H“ v **A**.

(4) Stláčajte **ON/OFF** na výber želaného stavu:

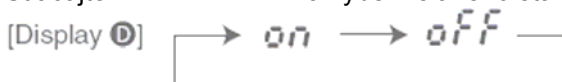

(5) Opakujte krok (1) na návrat do normálneho režimu. Nastavenie je ukončené. Ak stlačíte tlačidlo **ON/OFF** pred stlačením tlačidla **MODE** vaše nastavenie sa neuloží.

Príklad zobrazenia:

Režim zobrazovaný

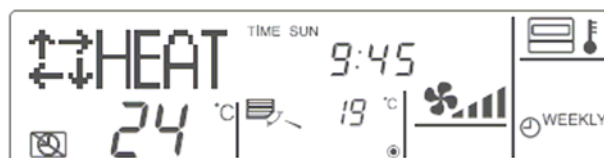

Režim nezobrazovaný



Údržba a čistenie

Čistenie filtrov a vnútornej jednotky

UPOZORNENIE

Pred údržbou alebo čistením zariadenia vždy najprv vypnite zariadenie s diaľkovým ovládačom.

Vnútorne jednotky sú vybavené filtermi, ktoré zachytávajú prach a nečistoty z nasávaného vzduchu. Filtry čistite uvedeným spôsobom.

Čistenie filtrov

Filter vyčistite vysávačom. Ak nemáte k dispozícii vysávač, filter vyklepte o pevný predmet.

Ak je filter veľmi znečistený, jemne bez mechanickej deformácie ho umyte vo vlažnej vode s neutrálnym čistiacim prostriedkom. Dôkladne opláchnite, nechajte úplne vysušiť a vložte späť.

Znečistené alebo upchaté filtry blokujú nasávanie vzduchu a znižujú účinnosť. Veľmi znečistené filtry môžu poškodiť klimatizačné zariadenie.

PE(H)AD-(R)P.EA

Pri kanálových jednotkách možnosti čistenia filtra, príp. tela vnútornej jednotky závisia od spôsobu inštalácie, obráťte sa na inštalačnú/servisnú firmu.

Signalizácia „FILTER“ na nástennom ovládači

Keď bliká kontrolka „FILTER“ na diaľkovom ovládači, upozorňuje, že je treba vyčistiť filter.

Vo zvyčajnom kancelárskom prostredí je treba filter čistiť každých 2500 prevádzkových hodín.

Ako zrušiť displej „FILTER“

Po vyčistení stlačte dvakrát tlačítko FILTER. Kontrolka FILTER zhasne a resetuje.

Kontrolka FILTER upozorňuje na to, že je potrebné filter vyčistiť na základe množstva prevádzkových hodín v typických vnútorných podmienkach. V závislosti od prevádzkových podmienok sa filter musí čistiť častejšie alebo zriedkavejšie.

Čistenie vnútornej jednotky

Jednotku utrite zvonka s čistou, suchou utierkou.

Olejové škvrny, alebo odtlačky prstov vyčistite s neutrálnym čistiacim prostriedkom, napr. saponát na riad.

UPOZORNENIE

Na čistenie nikdy nepoužívajte benzén, benzín ani prášok na čistenie.

Na konci sezóny, keď zariadenie nebudete používať dlhšiu dobu.

Stlačením ON/OFF zariadenie vypnete.

Vypnite hlavný vypínač.

Filter a vnútornú jednotku riadne vyčistite.

Vonkajšiu jednotku vyčistite a prikryte ju ochranným pláštom, aby ste ju uchránili pred špinou.

Kontrola pred začiatkom sezóny

Ak klimatizačné zariadenie používate po dlhšej dobe (napr. prvý horúci letný deň), prv než zapnete zariadenie s tlačítkom ON/OFF, zapnite hlavný vypínač najmenej na 12 hodín. Toto pomôže k bezporuchovej prevádzke.

Odstránenie poruchy

V prípade poruchy, prv než zavoláte autorizovaný servis, prekontrolujte nasledovné:

Odstránenie závad pre nástenné diaľkové ovládanie

Problém	Riešenie
Zariadenie nechladí alebo nevykuruje dostatočne.	Vyčistite filter.
Jednotka sa zastaví prv než dosiahne nastavenú teplotu v režime vykurovania.	Námraza sa vytvára, keď je vonkajšia teplota nízka a vlhkosť je vysoká. Počkajte asi 10 minút, kým sa roztopí námraza.
Náhle sa zmení smer prúdenia vzduchu.	Ak jednotka pracuje hodinu v chladiacej prevádzke a prúdenie vzduchu je nasmerované smerom dolu, jednotka automaticky zmení smer prúdenia vzduchu horizontálne. Ak je jednotka v režime odmrázovania alebo vykurovania, jednotka automaticky zmení smer prúdenia vzduchu horizontálne.
Z vnútornej jednotky vystupuje biela hmla.	Môže sa objaviť v prípade, že jednotka bola zapnutá v miestnosti, kde je vysoká vlhkosť vzduchu.
Zobrazenia na diaľkovom ovládači nezasvietia.	Zapnite tlačítko sieťového prívodu. Zobrazí sa „ . „.
Zobrazí sa CENTRALLY CONTROLLED.	Funkcie „Start“ a „Stop“ nie sú prístupné na diaľkovom ovládači, keď sa zobrazí CENTRALLY CONTROLLED – centrálné riadené.
Diaľkový ovládač zobrazuje „HO“.	Vykonáva sa práve automatický štartovací test – asi 2 min.
Diaľkový ovládač zobrazuje chybový kód alebo kontrolná LED dióda na vnútornej jednotke bliká.	Klimatizačná jednotka zistila poruchu. Nikdy nevykonávajte opravu sami. Skontaktujte sa s predajcom. Označte mu zobrazený chybový kód na diaľkovom ovládači.

Odstránenie závad pre bezdrôtové diaľkové ovládanie

Problém	Riešenie
Jednotka nefunguje.	Zapnite hlavný vypínač. Potom stlačte tlačítko POWER ON/OFF čím zapnete jednotku. Počkajte, kým sa obnoví výpadok prúdu. Potom stlačte tlačítko POWER ON/OFF čím zapnete jednotku.
Jednotka nezačne ihneď fungovať.	Počkajte, kým sa zariadenie samé spustí. Oneskorenie môže spôsobiť kompresor, kvôli ktorého ochrane je tam oneskorenie o 3 minúty.

Poznámka:

Po výpadku prúdu sa zariadenie nezapne automaticky. Jednotku zapnete tým, že stlačíte tlačítko POWER ON/OFF na diaľkovom ovládači.

Ak problém pretrváva napriek kontrole horeuvedeného, skontaktujte sa s predajcom, alebo autorizovaným servisom. Neopravujte sami.

Nasledujúce neznamena poruchu:

Zápach napr. z tabaku, kozmetiky, stien a nábytku absorbovalo klimatizačné zariadenie, ktoré ho teraz uvoľňuje.

Šum tečúcej vody vo vnútornej jednotke sa niekedy vyskytne počas alebo po prevádzke zariadenia a je to zvuk chladiva.

Vo vnútornej jednotke je tikajúci zvuk, ihneď po začiatku alebo na konci chladiacej alebo vykurovacej prevádzky. Spôsobuje to rozťahovanie alebo sťahovanie krytu následkom tepelných zmien a neznamena závalu.

Zobrazenie „CENTRALLY CONTROLLED“ sa niekedy objaví pri obnovení napájania a neznamena poruchu.